

Общество с ограниченной ответственностью «Велес Кволити»

115211, город Москва, вн. тер. г. Муниципальный округ Братеево, ул. Борисовские Пруды, д. 16 к. 2, этаж 1 помещ. 4/1, офис 6
Тел. +7(499)840-31-32; e-mail: velesquality@yandex.ru
ОГРН 1127746119412; ИНН 7724823450; КПП 772401001

ПРОЕКТ ОРГАНИЗАЦИИ ДОРОЖНОГО ДВИЖЕНИЯ ДЛЯ АВТОМОБИЛЬНЫХ ДОРОГ ОБЩЕГО ПОЛЬЗОВАНИЯ МЕСТНОГО ЗНАЧЕНИЯ ГОРОДСКОГО ОКРУГА ЛЫТКАРИНО МОСКОВСКОЙ ОБЛАСТИ

ПРОЕКТНАЯ ДОКУМЕНТАЦИЯ

**ТОМ 2 «ПРОЕКТ ОРГАНИЗАЦИИ ДОРОЖНОГО ДВИЖЕНИЯ ПО АДРЕСУ:
Г. ЛЫТКАРИНО, УЛ. СОВЕТСКАЯ (ОТ УЛ. ЛЕНИНА ДО УЛ. СПОРТИВНАЯ)»**

ВК-2005/225-ПОДД-Т2

Том 2 из томов 29

Экз. № _____

Тех. архив № _____

Москва 2025 г.

Общество с ограниченной ответственностью «Велес Квалити»

115211, город Москва, вн. тер. г. Муниципальный округ Братеево, ул. Борисовские Пруды, д. 16 к. 2, этаж 1 помещ. 4/1, офис 6
Тел. +7(499)840-31-32; e-mail: velesquality@yandex.ru
ОГРН 1127746119412; ИНН 7724823450; КПП 772401001

Разработчик
ООО «Велес Квалити»

«Утвержден»
Администрация городского округа Лыткарино
Московской области

Глава городского округа Лыткарино
Кравцов Константин Анатольевич

« ____ » _____ 2025г.

ПРОЕКТ ОРГАНИЗАЦИИ ДОРОЖНОГО ДВИЖЕНИЯ ДЛЯ АВТОМОБИЛЬНЫХ ДОРОГ ОБЩЕГО ПОЛЬЗОВАНИЯ МЕСТНОГО ЗНАЧЕНИЯ ГОРОДСКОГО ОКРУГА ЛЫТКАРИНО МОСКОВСКОЙ ОБЛАСТИ

ПРОЕКТНАЯ ДОКУМЕНТАЦИЯ

ТОМ 2 «ПРОЕКТ ОРГАНИЗАЦИИ ДОРОЖНОГО ДВИЖЕНИЯ ПО АДРЕСУ:
Г. ЛЫТКАРИНО, УЛ. СОВЕТСКАЯ (ОТ УЛ. ЛЕНИНА ДО УЛ. СПОРТИВНАЯ)»

ВК-2005/225-ПОДД-Т2

Том 2 из томов 29

Генеральный директор



А. Б. Якунин

Москва 2025 г.

1. ОБОСНОВЫВАЮЩАЯ ЧАСТЬ

1.1 РЕЗУЛЬТАТЫ АНАЛИЗА ДОРОЖНО-ТРАНСПОРТНОЙ СИТУАЦИИ

1.1.1 Характеристика территории, в отношении которой разрабатывается ПОДД

Городской округ Лыткарино расположен в Московской области на расстоянии 14 км к юго-востоку от Москвы. Площадь территории городского округа Лыткарино составляет 1729 га.

Сеть автомобильных дорог городского округа Лыткарино, обеспечивающих внешние межмуниципальные транспортные связи, состоит из автомобильной дороги общего пользования регионального значения Лыткаринское шоссе. С 2022 года поэтапно в рамках концессионного соглашения строится Южно-Лыткаринская автомобильная дорога общей протяженностью 45 км, которая пройдет через пять городских округов Московской области (Ленинский, Лыткарино, Люберцы, Раменский и Балашиха) и будет реализована по принципу «безбарьерного проезда». Это решение позволит транспорту двигаться без снижения скорости и образования заторов на всем протяжении трассы, разгрузит МКАД, а также вылетные магистрали федерального и регионального значения – М-2 «Крым», М-4 «Дон», М-5 «Урал», А-105 «Москва – аэропорт Домодедово», Носовихинское и Каширского шоссе. Ожидается, что нагрузка на существующие дороги сократится на 30%. В результате планируется достичь снижение вредных выбросов от транспорта и сохранение благоприятной экологической обстановки.

Автомобильные дороги общего пользования местного значения в границах городского округа обеспечивают подъезд к населенным пунктам с выходом на сеть автомобильных дорог регионального или межмуниципального значения и обслуживают территории населенных пунктов. Наибольшая нагрузка, и, как следствие – образование заторовых ситуаций происходят на некоторых участках основных магистралей (Лыткаринское и Тураевское шоссе) в Лыткарино.

Проект разработан для автомобильных дорог общего пользования местного значения, в границах городского округа Лыткарино Московской области.

План-схема рассматриваемых линейных объектов с графическим изображением естественных ориентиров (ситуационный план) представлена в графической части.

1.1.2 Характеристика дорог (участков дорог), для которых разрабатывается ПОДД

В соответствии с данными, полученными в ходе натурного обследования, транспортная инфраструктура муниципального образования включает в себя: дороги и улицы преимущественно с асфальтобетонным, а также бетонным, гравийным и грунтовым покрытием. Тротуары и пешеходные дорожки, активно используются для осуществления социальной и экономической деятельности.

Детальная характеристика проезжей части по каждому участку дорог (ширина, радиусы поворотов, продольные уклоны, наличие или отсутствие разделительных полос) представлена на картографических линейных материалах (нижняя и верхняя информационная таблица) в графической части проекта.

Практическая пропускная способность дорог находится в пределах допустимых значений. Парковка автомобилей преимущественно осуществляется вдоль проезжей части и в специальных парковочных карманах (при наличии).

Характеристики, автомобильных дорог, в отношении которых осуществляется разработка ПОДД, приведены в таблице 1.

				VK-2005/225-ПОДД-Т2-04				
Изм.	Кол.уч	Лист N док.	Подп.	Дата	Обосновывающая часть	Стадия	Лист	Листов
Разраб.		Музыченко.В.Д.		05.25		П	1	5
Пров.		Музыченко.В.Д.		05.25		000 "Велес Кволити"		

Инв.№ подл.			
Подп. и дата			
Взаим.инв.№.			

Таблица 1 – Основные параметры автомобильных дорог, включенных в проект

№ п/п	Наименование	Протяженность
1	г.Лыткарино, ул. Первомайская (от ул. Лесная до д.2)	1,325
2	г.Лыткарино, ул. Советская (от ул. Ленина до ул. Спортивная)	0,690
3	г.Лыткарино, пр-д Горбачёва (от ул. Спортивная до ул. Первомайская д.2)	0,215
4	г.Лыткарино, ул. Комсомольская (от ул. Спортивная до ул. Колхозная)	0,730
5	г.Лыткарино, ул. Ленина (от гостиницы «Эра» до ул.Парковая) участок 1	0,918
6	г.Лыткарино, ул. Ленина (от гостиницы «Эра» до ул.Парковая) участок 2	
7	г.Лыткарино, ул. Песчаная (от ул. Колхозная до квартала 2 д. 11)	0,695
8	г.Лыткарино, бульвар И.П. Крупенина (от ул.Лесная до квартала 2 д.11)	0,320
9	г.Лыткарино, ул. Спортивная (от ул. Песчаная до ул. Парковая)	0,982
10	г.Лыткарино, ул. Сафонова (от ул. Октябрьская до ул. Парковая)	0,266
11	г.Лыткарино, ул. Ухтомского (от ул. Коммунистическая до ул. Октябрьская)	0,436
12	г.Лыткарино, ул. Коммунистическая (от ул. Советская до ул. Комсомольская)	0,251
13	г.Лыткарино, ул. Октябрьская (от ул.Ухтомского до ул.Первомайская) участок 1	0,715
14	г.Лыткарино, ул. Октябрьская (от ул.Ухтомского до ул.Первомайская) участок 2	
15	г.Лыткарино, ул. Пионерская (от ул. Ухтомского д. 10 до ул. Ленина)	0,320
16	г.Лыткарино, проезд Базяева (от ул. Октябрьская до ул. Пионерская)	0,151
17	г.Лыткарино, проезд ДК «Мир» (от ул. Ленина до проезда Горбачёва)	0,254
18	г.Лыткарино, проезд Гонора (от ул. Ст. Степанова до д. 9 квартала 3а)	0,827
19	г. Лыткарино, 6 микрорайон, вл. 4, отстойно-разворотная площадка (ОРП)	0,064
20	г.Лыткарино, проезд от ул. Пионерская вдоль детского сада	0,113
21	г.Лыткарино, проезд от ул. Пионерская вдоль школы №2	0,113
22	г.Лыткарино, дорога в 6-м микрорайоне от здания клуба до школы №6	0,341
23	г.Лыткарино, дорога от Лыткаринского шоссе до ФГУП «НИИП»	0,250
24	г.Лыткарино, дорога от Лыткаринского шоссе к воротам Аэродрома до границы городского округа Лыткарино участок 1	0,886
25	г.Лыткарино, дорога от Лыткаринского шоссе к воротам Аэродрома до границы городского округа Лыткарино участок 2	
26	г.Лыткарино, ул. Колхозная д.6 к.1, д.6 к.2, д.6 к.3, д.6 к.4	0,916
27	г.Лыткарино, микрорайон 4А, д.1, д.2, д.3	0,652
28	г.Лыткарино, ул. Ленина, д. 12	0,495
29	г. Лыткарино, проезд микрорайон 4А	0,946

Взаим.инв.№.

Подп. и дата

Инв.№.подп.

Изм.	Кол.уч.	Лист	№ док	Подп.	Дата

ВК-2005/225-ПОДД-Т2-04

Лист

2

1.1.3 Результаты оценки технического состояния автомобильной дороги

Работы по диагностике технического состояния автомобильных дорог не входят в перечень мероприятий, предусмотренных заданием на разработку ПОДД. Проектные решения принимались на основе существующих данных о дорожных условиях без проведения дополнительных обследований.

1.1.4 Результаты анализа существующей организации движения транспортных средств и пешеходов на территории, в отношении которой осуществляется разработка ПОДД

Организация движения транспортных средств на территории муниципального образования осуществляется на основе общепринятых правил дорожного движения с применением широкого спектра технических средств, которые регулируют порядок движения транспортных средств и пешеходов, активно используются методы регулирования скоростного режима и локальные ограничения на передвижение транспортных средств.

Регулирование скоростного режима движения транспортных средств на территории муниципального образования осуществляется установкой знаков 3.24 «Ограничение максимальной скорости» так же, как дополнительная гарантийная мера, применяются искусственные неровности в границах населённого пункта. Организация движения грузовых транспортных средств на территории городского округа осуществляется применением дорожных знаков 3.4 «Движение грузовых автомобилей запрещено».

Одним из основных средств организации движения пешеходов на территории муниципального образования являются обустройство наземных переходов соответствующими техническими средствами (дорожными знаками и горизонтальной разметкой), а также обустройство тротуаров и подходов к пешеходным переходам и остановкам общественного транспорта.

Кроме того, на территории муниципального образования применяется метод светофорного регулирования, позволяющий разделять транспортные потоки во времени, что снижает аварийность, повышает уровень безопасности, но вместе с тем снижает пропускную способность пересечения.

На части территории требуется корректировка существующих схем организации дорожного движения и установка дополнительных технических средств организации дорожного движения, размещение которых предусмотрено в соответствии с требованиями ГОСТ Р 52289-2019 «Технические средства организации дорожного движения. Правила применения дорожных знаков, разметки, светофоров, дорожных ограждений и направляющих устройств».

На рассматриваемой территории можно выделить следующие типичные ошибки организации движения пешеходов: недостаточное оборудование освещения в границах населенных пунктов и обеспечение самостоятельных путей для передвижения людей вдоль улиц и дорог (отсутствие либо неудовлетворительное состояние тротуаров вдоль большей части улиц местного значения).

1.1.5 Результаты анализа размещения и состояния существующих ТСОДД

В процессе сбора информации о существующей схеме организации движения был проведен анализ эксплуатационного состояния технических средств ОДД, расположенных на автомобильных дорогах, в отношении которых осуществляется разработка ПОДД.

ТСОДД являются важнейшим элементом организации безопасности дорожного движения, так как позволяют реализовать разработанные схемы ОДД и управлять дорожным движением.

При оценке фактического технического состояния ТСОДД определяют следующие индикаторы состояния: видимость в темное время суток, видимость в светлое время суток, различимость цветного изображения (для дорожных знаков), сохранность линий и символов (для дорожной разметки).

Знаки и светофоры размещают таким образом, чтобы они воспринимались только участниками движения, для которых они предназначены, и не были закрыты какими-либо препятствиями (наружной рекламой, зелеными насаждениями, опорами наружного освещения и т. п.), обеспечивали удобство эксплуатации и уменьшали вероятность их повреждения (п. 4.3 ГОСТ Р 52289-2019).

Сведения о размещении ТСОДД (дорожные знаки и дорожная разметка, светофоры, дорожные и пешеходные ограждения, направляющие устройства, островки безопасности, искусственные неровности) были получены по результатам проведенного натурного обследования территории.

Взам.инв.№.			
Подп. и дата			
Инв.№.подл.			

Изм.	Кол.уч.	Лист	N док	Подп.	Дата

ВК-2005/225-ПОДД-Т2-04

В целом, дорожные знаки, расположенные на автомобильных дорогах городского поселения, находятся в состоянии, соответствующем нормативным требованиям. Поверхность большинства дорожных знаков чистая, без видимых следов разрушений, обрывов и отслоений световозвращающей пленки, затрудняющих восприятие символа. Изменение светотехнических характеристик информационной поверхности за счёт выцветания световозвращающей плёнки выявлено не более чем у 10% от общего числа дорожных знаков.

Масштабная схема, отображающая размещение существующих технических средств организации дорожного движения представлена в графической части проекта.

При составлении схемы отображаемые ТСОДД и элементы обустройства классифицированы с учётом выполненного анализа размещения. В зависимости от текущего состояния и соответствия требованиям ГОСТ, каждому типу присваивалась следующая классификация:

- существующий, не требующий изменений;
- существующий, подлежащий демонтажу;
- проектируемый.

По полученным данным, общее состояние установленных технических средств оценивается как удовлетворительное. На основных участках местной сети автомобильных дорог поверхность знаков чистая, без видимых следов разрушений, обрывов и отслоений световозвращающей пленки, затрудняющих восприятие символа, изменения светотехнических характеристик информационной поверхности за счёт выцветания световозвращающей плёнки наблюдаются редко. В отдельных случаях дорожные знаки отсутствуют либо находятся в состоянии, не соответствующем нормативным требованиям.

Всего в данном проекте к демонтажу предусматриваются дорожные знаки, в зависимости от состояния и не правильной установке согласно ГОСТ, что является не значительным показателем.

1.1.6 Результаты анализа основных параметров дорожного движения

Анализ полученных данных движения показывает, что общие средние значения параметров дорожного движения рассматриваемой сети дорог находятся на уровне, при котором характерно движение малыми группами, совершение большого количества обгонов, эмоциональная нагрузка водителей – умеренная. Экономическая эффективность дорог средняя. Уровень обслуживания дорожного движения «В».

Интенсивность движения автомобилей находится на уровне соответствующем категоричности дорог (по СП 34.13330.2021 «Автомобильные дороги»). Максимальная интенсивность движения не превышает 43% от пропускной способности.

Состав потока преимущественно легковой. Фактическая максимальная скорость движения одиночного легкового автомобиля, обеспеченная дорогой по условиям безопасности движения на горизонтальном участке, соответствует максимальной скорости 85%-ной обеспеченности. Средняя скорость автомобилей практически не снижается с ростом интенсивности движения.

1.1.7 Результаты анализа причин и условий, способствующих ДТП

За 2023–2024 год на территории городского округа Лыткарино совершено 25 ДТП, в которых погибло 4 человека и пострадало 27 человек.

Постоянную опасность создают так называемые конфликтные точки и очаги аварийности, расположенные на перекрестках.

Основные причины совершения ДТП:

- плохие погодные условия,
- не соблюдение условий безопасности,
- не предоставление преимущества в движении и на перекрестке,

Изм.	Кол.уч.	Лист	N док	Подп.	Дата

ВК-2005/225-ПОДД-Т2-04

Лист

4

Взаим.инв.№.		
Подп. и дата		
Инв.№.подл.		

- не соблюдение скоростного режима,
- не соблюдение безопасного бокового интервала и дистанции,
- нарушения обязательных требований к эксплуатационному состоянию автомобильных дорог по условиям обеспечения БДД, в частности:
 - отсутствие либо плохая различимость горизонтальной разметки проезжей части;
 - отсутствующее, либо не работающее освещение;
 - недостатки зимнего содержания;
 - неправильное применение, плохая видимость дорожных знаков;
 - отсутствие тротуаров (пешеходных дорожек);
 - неудовлетворительное состояние обочин;
 - отсутствие пешеходных ограждений в необходимых местах.

Количество ДТП за 12 месяцев 2024 года снизилось на 8%, количество раненых и погибших при этом тоже снизилось на 7% и 66% соответственно по сравнению с аналогичным периодом 2023 года.

По результатам анализа состояния безопасности дорожного движения на территории городского округа Лыткарино, с целью сокращения количества лиц, погибших в результате ДТП и сокращения количества ДТП с пострадавшими, воспитания культуры участников дорожного движения, а также обеспечения бесперебойного и безопасного движения автотранспорта с установленными скоростями и нагрузками в любых погодных условиях необходимо сформировать целый комплекс мероприятий, направленных на совершенствование сложившейся системы организации дорожного движения.

Инв.№.подл.		
Подп. и дата		
Взаим.инв.№.		

Изм.	Кол.уч.	Лист	№ док	Подп.	Дата

ВК-2005/225-ПОДД-Т2-04

Лист

5

1.2 ВАРИАНТ ПРОЕКТНЫХ РЕШЕНИЙ ПО ОРГАНИЗАЦИИ ДОРОЖНОГО ДВИЖЕНИЯ

Общие правила применения и расстановки ТСОДД в рамках проектных решений

Выбор проектных решений по организации дорожного движения осуществлялся по результатам анализа существующей дорожно-транспортной ситуации и выявленных недостатков, с учётом специфики территории, в отношении которой разрабатывается ПОДД, и результатов прогнозирования основных параметров дорожного движения, в согласовании и с учётом предложений Заказчика ПОДД.

При выполнении разделов ПОДД были решены следующие задачи:

- оптимизация существующих схем и режимов организации дорожного движения;
- повышения уровня безопасности и улучшения условий движения транспортных средств;
- размещение ТСОДД в соответствии с требованиями действующих нормативных документов.

К основным мероприятиям, обеспечивающим проектные решения по организации дорожного движения, относятся применение (установка, демонтаж, перенос) ТСОДД (дорожные знаки, дорожная разметка, дорожные ограждения и направляющие устройства, пешеходные ограждения, светофоры) в соответствии с требованиями ГОСТ Р 52289-2019 «Технические средства организации дорожного движения. Правила применения дорожных знаков, разметки, светофоров, дорожных ограждений и направляющих устройств». Все назначенные в ПОДД мероприятия полностью согласуются с действующими нормативными документами.

Дорожные знаки в проекте применены в соответствии с требованиями ГОСТ Р 52289-2019.

Все вновь устанавливаемые в соответствии с проектом дорожные знаки, должны соответствовать требованиям ГОСТ 32945 или ГОСТ Р 52290, размещаться на опорах по ГОСТ 32948 и в процессе эксплуатации отвечать требованиям ГОСТ 33220 и ГОСТ Р 50597. Типовые схемы установки дорожных знаков показаны на рисунках 3, 4.



Рисунок 3 - Схемы установки дорожных знаков в населенном пункте



Рисунок 4 - Схемы установки дорожных знаков вне населенного пункта

Инв.№.подл.	Подп. и дата	Взаим.инв.№.

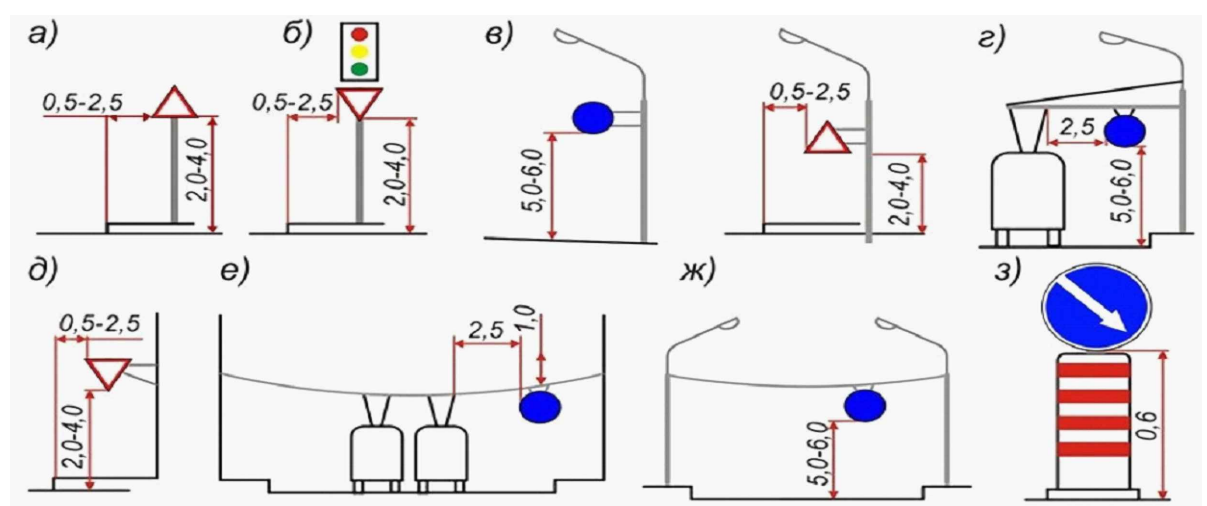
ВК-2005/225-ПОДД-Т2-ВПР				
Изм.	Кол.уч.	Лист N док.	Подп.	Дата
Разраб.	Музыченко.В.Д.	Музыченко.В.Д.	Музыченко.В.Д.	05.25
Пров.	Музыченко.В.Д.	Музыченко.В.Д.	Музыченко.В.Д.	05.25
Условные обозначения				
Стадия	Лист	Листов		
П	1	10		
000 "Велес Кволити"				

Очередность размещения знаков разных групп на одной опоре (сверху вниз, слева направо), кроме отдельных случаев, оговоренных ГОСТ Р 52289-2019 «Технические средства организации дорожного движения. Правила применения дорожных знаков, разметки, светофоров, дорожных ограждений и направляющих устройств», должна быть следующей:

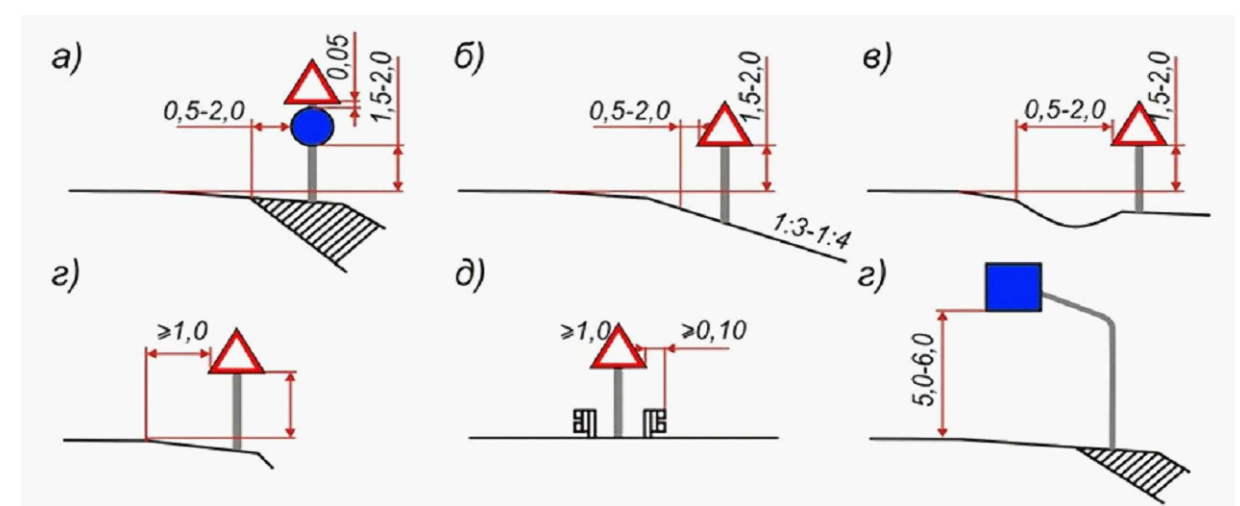
- знаки приоритета;
- предупреждающие знаки;
- предписывающие знаки;
- знаки особых предписаний;
- запрещающие знаки;
- информационные знаки;
- знаки сервиса.

При размещении на одной опоре знаков одной группы, очередность их расположения определяется номером знака в группе.

Последовательность размещения дорожных знаков на одной опоре показана на рисунке 5.



Рисунок 5 – Последовательность размещения дорожных знаков на одной опоре

Горизонтальная дорожная разметка в разработанном проекте применена в соответствии с требованиями ГОСТ Р 52289-2019. Номера и изображения линий разметки соответствуют в Приложению Г данного стандарта. Изображения линий разметки, принятых в проекте отображено на рисунке 6.

При разметке дорог ширину полосы движения определяют по расстоянию между осями линий разметки, обозначающих ее границы. Ширина размечаемой полосы движения должна быть не менее 3,00 м. Допускается уменьшать ширину полосы, предназначенной для движения легковых автомобилей, до 2,75 м при условии введения необходимых ограничений режима движения.

При реализации проектных решений наносимая горизонтальная дорожная разметка должна соответствовать требованиям ГОСТ 32953 и ГОСТ Р 51256 и в процессе эксплуатации отвечать требованиям ГОСТ 33220 и ГОСТ Р 50597.

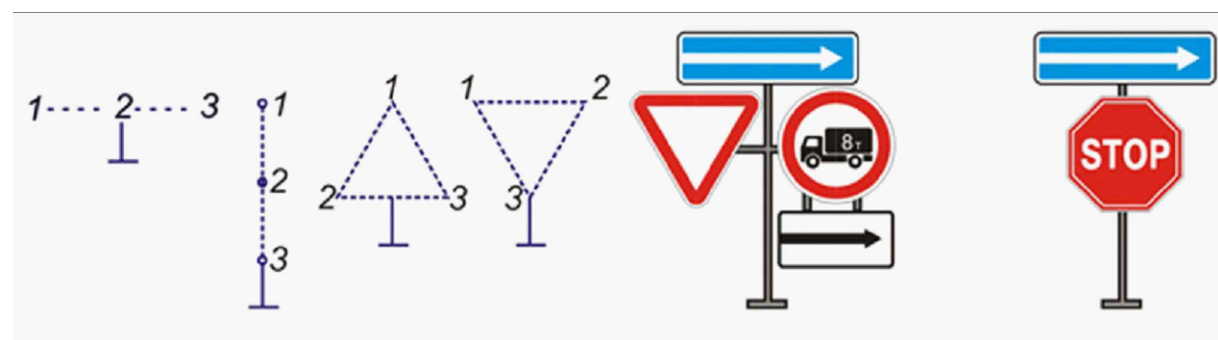
Взаим.инв.№.

Подп. и дата

Инв.№.подп.

Изм.	Кол.уч.	Лист	№ док	Подп.	Дата

ВК-2005/225-ПОДД-Т2-ВПР

Лист

2



Рисунок 6 - Изображения линий разметки

Мероприятия по обустройству мест остановок общественного транспорта назначены в соответствии с ГОСТ Р 52766-2007 «Дороги автомобильные общего пользования. Элементы обустройства. Общие требования».

В рамках разработки ПОДД искусственные дорожные неровности применены строго в соответствии с ГОСТ Р 52605-2006 «Технические средства организации дорожного движения. Искусственные дорожные неровности. Общие технические требования. Правила применения». Так, в соответствии с данным нормативным документом, искусственные дорожные неровности применяются на дорогах с асфальтобетонными и цементобетонными покрытиями, имеющих искусственное освещение на основе анализа причин аварийности на конкретных участках дорог, с учетом состава и интенсивности движения и дорожных условий в следующих местах:

Инв.№.подп.	
Подп. и дата	
Взаим.инв.№.	

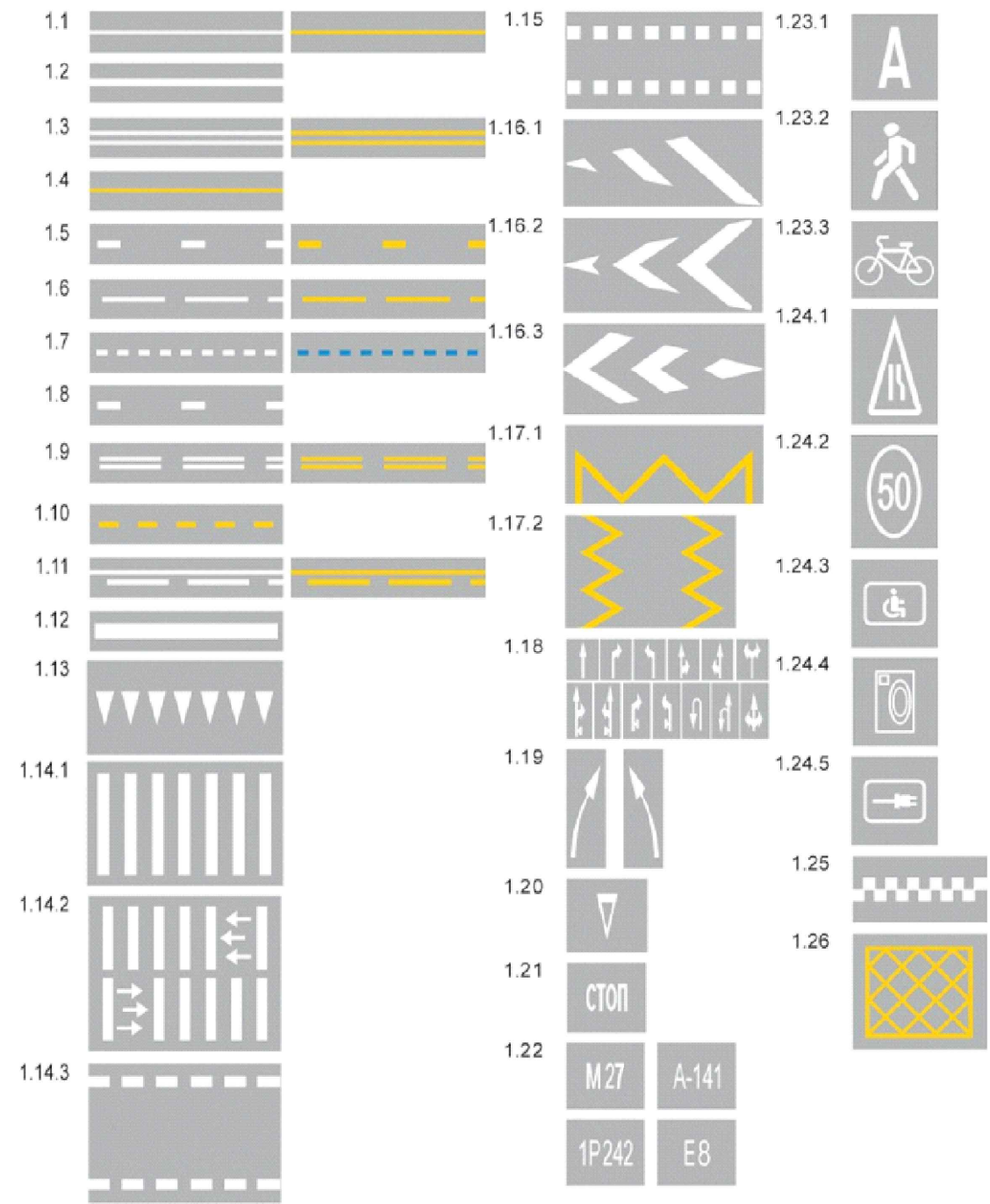
Изм.	Кол.уч.	Лист	N док	Подп.	Дата	VK-2005/225-ПОДД-Т2-ВПР	Лист
							3

-перед детскими и юношескими учебно-воспитательными учреждениями, детскими площадками, местами массового отдыха, стадионами, вокзалами, магазинами и другими объектами массовой концентрации пешеходов, на транспортно-пешеходных и пешеходно-транспортных магистральных улицах районного значения, на дорогах и улицах местного значения, на парковых дорогах и проездах;

-перед опасными участками дорог, на которых введено ограничение скорости движения до 40 км/ч и менее, установленное дорожным знаком 3.24 «Ограничение максимальной скорости» или 5.3.1 «Зона с ограничением максимальной скорости»;

-перед въездом на территорию, обозначенную знаком 5.21 «Жилая зона»;

-перед нерегулируемыми перекрестками с необеспеченной видимостью транспортных средств, приближающихся по пересекаемой дороге, на расстоянии от 30 до 50 м до дорожного знака 2.5 «Движение без остановки запрещено»;

-от 10 до 15 м до начала участков дорог, являющихся участками концентрации дорожно-транспортных происшествий;

-от 10 до 15 м до наземных нерегулируемых пешеходных переходов у детских и юношеских учебно-воспитательных учреждений, детских площадок, мест массового отдыха, стадионов, вокзалов, крупных магазинов, станций метрополитена;

-с чередованием через 50 м друг от друга в зоне действия дорожного знака 1.23 «Дети».

Конструкции искусственных дорожных неровностей в зависимости от технологии изготовления подразделяют на монолитные и сборно-разборные.

Монолитные конструкции дорожных неровностей должны быть изготовлены из асфальтобетона. В зависимости от поперечного профиля искусственные дорожные неровности подразделяют на два типа:

- трапецевидные (рисунок 7);
- волнообразные (рисунок 8)



Рисунок 7 - Трапецевидные



Рисунок 8 - Волнообразные

Взаим. инв. №.

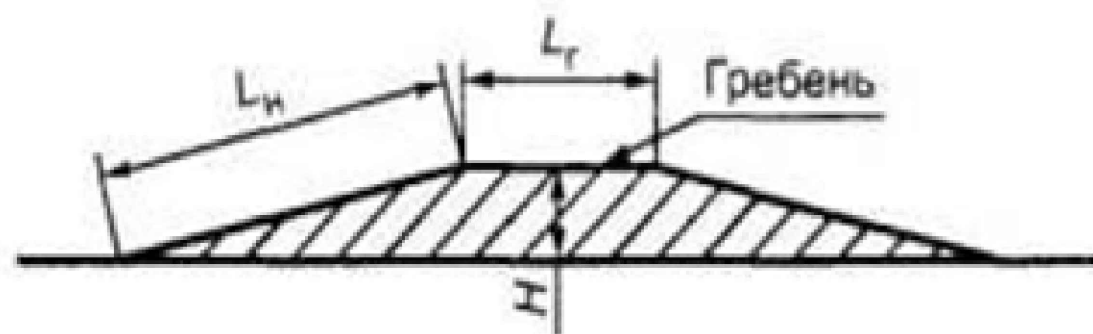
Подп. и дата

Инв. № подл.

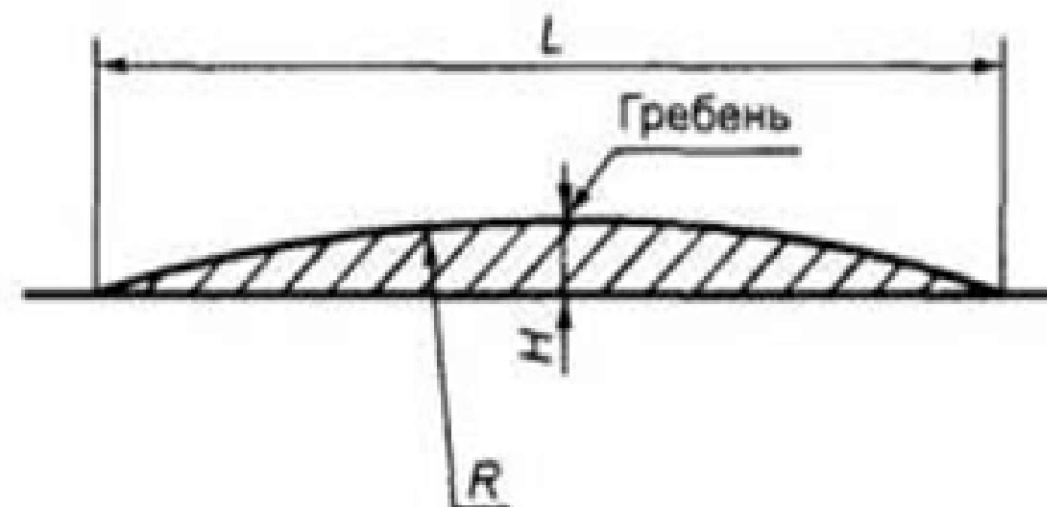
Изм.	Кол.уч.	Лист	№ док	Подп.	Дата

ВК-2005/225-ПОДД-Т2-ВПР

Лист

4

Сборно-разборная конструкция искусственных дорожных неровностей может состоять из ряда однотипных геометрически совместимых основных и краевых элементов.

Конструкция сборно-разборной искусственной дорожной неровности показана на рисунке 8. Основной и краевой элементы могут состоять из одной (рисунок 8а) или двух частей (рисунок 9), которые геометрически совместимы друг с другом и имеют отверстия для крепления к покрытию дороги, сборно-разборным конструкциям.



Рисунок 9 – Конструкция сборно-разборной искусственной дорожной неровности

Сборно-разборная конструкция искусственных дорожных неровностей может состоять из ряда однотипных геометрически совместимых основных и краевых элементов.

Конструкция сборно-разборной искусственной дорожной неровности показана на рисунке 8. Основной и краевой элементы могут состоять из одной (рисунок 8а) или двух частей (рисунок 9), которые геометрически совместимы друг с другом и имеют отверстия для крепления к покрытию дороги, сборно-разборным конструкциям.

Длина искусственных дорожных неровностей должна быть не менее ширины проезжей части. Допустимое отклонение – не более 0,2 м с каждой стороны дороги.

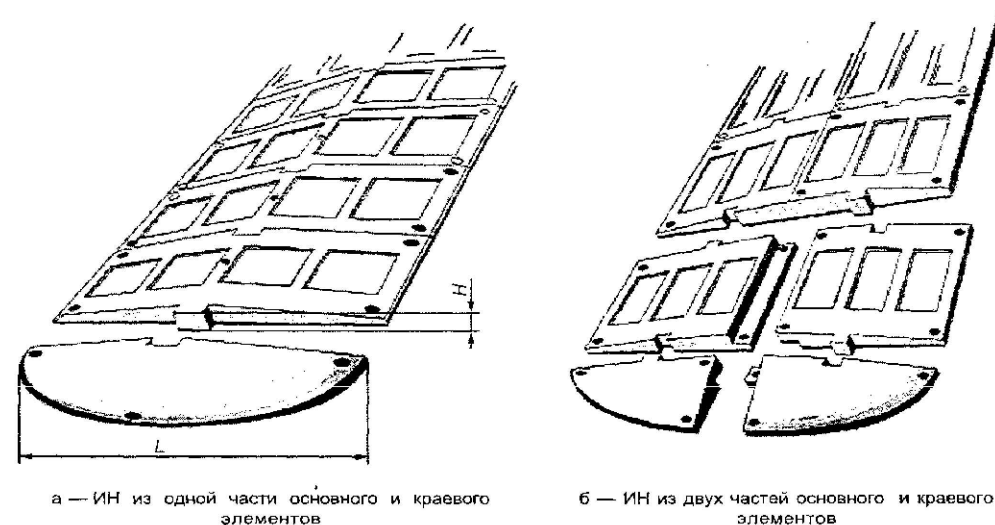
На участке для устройства дорожных неровностей должен быть обеспечен водоотвод с проезжей части дороги.

На участках дорог, на которых в рамках разработки ПОДД устроены искусственные дорожные неровности, применены дорожные знаки и дорожная разметка в соответствии с ГОСТ Р 52289, ГОСТ Р 52290 и ГОСТ Р 51256 следующим образом:

- перед искусственной дорожной неровностью на ближней границе ее или разметки предусмотрены дорожные знаки 1.17 «Искусственная неровность» и 5.20 «Искусственная неровность»;

- в случае применения нескольких последовательно расположенных искусственных неровностей обеспечено предупреждение водителей при помощи таблички 8.2.1 «Зона действия», установленной совместно с предупреждающим дорожным знаком 1.17 «Искусственная неровность»;

- если на участке дороги выбраны размеры искусственной дорожной неровности для максимально допустимой скорости движения, отличающейся от скорости движения на предшествующем участке дороги на 20 км/ч и более, то применено ступенчатое ограничение скорости с последовательной установкой знаков 3.24 «Ограничение максимальной скорости» в соответствии с требованиями ГОСТ Р 52289-2019.

В случае применения различных конструкций искусственных дорожных неровностей линии разметки на дорожное покрытие и на бордюрный камень наносят в соответствии с рисунком 10 и 11.

Взаим.инв.№.

Подп. и дата

Инв.№.подл.

Изм.	Кол.уч.	Лист	N док	Подп.	Дата

ВК-2005/225-ПОДД-Т2-ВПР

Лист

5



Рисунок 10 - монолитная конструкция



Рисунок 11 - сборно-разборная конструкция

Стационарное электрическое освещение предусмотрено проектом в соответствии со следующими требованиями ГОСТ Р 52766-2007 «Дороги автомобильные общего пользования. Элементы обустройства. Общие Требования»:

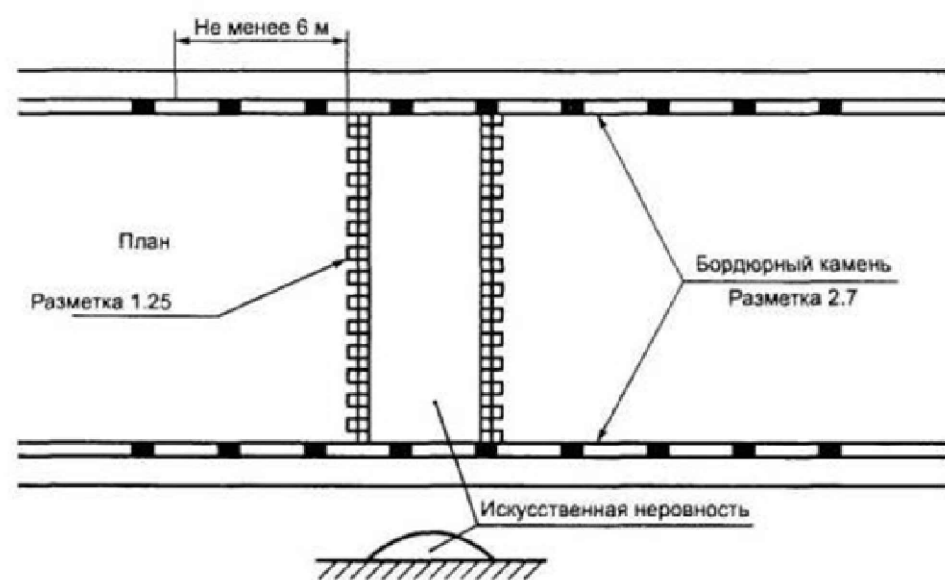
Элементы обустройства. Общие Требования»:

- на участках, проходящих по населенным пунктам и за их пределами на расстоянии от них не менее 100 м;
- на дорогах I категории с расчетной интенсивностью движения 20 тыс. авт./сут и более;
- на средних и больших мостах (путепроводах, эстакадах) в соответствии с таблицей 7, а также на всех мостах, путепроводах и эстакадах улиц;
- на пересечениях дорог I и II категорий между собой в одном и разных уровнях, а также на всех соединительных ответвлениях пересечений в разных уровнях и на подходах к ним на расстоянии не менее 250 м от начала переходно-скоростных полос;
- на подходах к железнодорожным переездам на расстоянии не менее 250 м;
- в транспортных автодорожных тоннелях и на подходах к въездным порталам;
- под путепроводами, на дорогах I-III категорий, если длина проезда под ними превышает 30 м;
- на пешеходных переходах в разных уровнях с проезжей частью;
- на участках дорог в зоне размещения переходно-скоростных полос на съездах к сооружениям обслуживания движения, действующим в темное время суток;
- на остановочных пунктах маршрутных транспортных средств по 5.3.2.1 и 5.3.3.1, на пешеходных переходах на проезжей части по 4.5.2.4, велосипедных и велопешеходных дорожках по 4.5.3.9 и ГОСТ 33150 «Дороги автомобильные общего пользования. Проектирование Пешеходных и Велосипедных дорожек. Общие требования»;
- на кольцевых пересечениях в одном уровне и участках въездов на кольцо;
- на подъездах к объектам дорожного и придорожного сервиса;
- на пунктах взимания платы за проезд на платных дорогах, где предусмотрена остановка транспортных средств, и на подъездах к ним;
- на пунктах транспортного, весового и габаритного контроля и на подъездах к ним, на постах санитарно-эпидемиологической, ветеринарной, пограничной, таможенной и дорожно-патрульной служб.

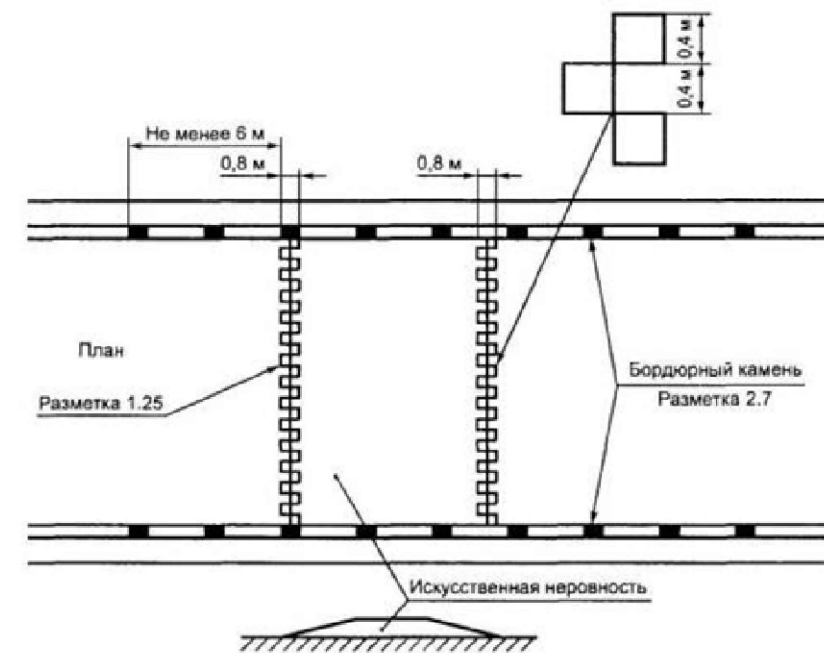
Изм.	Кол.уч.	Лист	N док	Подп.	Дата

ВК-2005/225-ПОДД-Т2-ВПР

Лист

6

При расстоянии между соседними последовательно расположенными населенными пунктами менее 500 м или расстоянии между отдельными освещенными объектами менее 250 м предусмотрено непрерывное освещение.

В рамках проекта пешеходное движение организовано посредством устройства недостающих или продления существующих тротуаров и пешеходных дорожек в соответствии с требованиями ГОСТ Р 52766-2007 «Дороги автомобильные общего пользования. Элементы обустройства. Общие Требования». Данный стандарт устанавливает нижеприведенные требования.

Тротуары или пешеходные дорожки устраивают на дорогах с твердым покрытием, проходящих через населенные пункты. На дорогах I-III категорий по ГОСТ Р 52398 тротуары обязательны на всех участках, проходящих через населенные пункты, независимо от интенсивности движения пешеходов, а также на подходах к населенным пунктам от зон отдыха при интенсивности движения пешеходов, превышающей 200 чел./сут.

В населенных пунктах городского типа тротуары устраивают в соответствии с требованиями нормативных документов на планировку и застройку городских и сельских поселений.

Тротуары располагают с обеих сторон дороги, а при односторонней застройке – с одной стороны.

Пешеходные дорожки располагают за пределами земляного полотна.

В условиях сильно пересеченной местности при высоких насыпях или глубоких выемках, а также при прохождении дороги через заболоченные участки пешеходные дорожки могут быть размещены на откосах на присыпных бермах на расстоянии от кромки проезжей части не менее 2,5 м. При устройстве пешеходных дорожек в одном уровне с обочиной на расстоянии менее 3 м от проезжей части их отделяют от обочин при помощи дорожных ограждений.

Число полос движения пешеходов на тротуаре и пешеходной дорожке зависит от интенсивности пешеходного движения.

При суммарной (в двух направлениях) интенсивности пешеходного движения в часы пик до 50 чел./ч тротуар может иметь одну полосу движения, до 1000 чел./ч – не менее двух полос движения.

При интенсивности пешеходного движения более 1000 чел./ч число полос движения следует увеличивать на одну полосу движения на каждую тысячу человек.

Ширина одной полосы тротуара (пешеходной дорожки) с двумя полосами движения и более должна быть не менее 0,75 м. Минимальная ширина однополосной пешеходной дорожки должна быть не менее 1,0 м.

На уклонах более 80% пешеходные дорожки допускается выполнять в продольном профиле в виде отдельных участков с уклонами не более 80%, соединенных между собой лестницами с маршами не менее чем в три ступени и крутизной уклона не более 1:2,5.

В населенных пунктах городского типа вдоль тротуара устраивают пешеходные ограждения или сплошную посадку кустарника, отделяющего пешеходов от проезжей части. Высота кустарника должна быть не более 0,8 м.

При анализе существующего парковочного пространства учитывались требования ФЗ №181-ФЗ «О социальной защите инвалидов в Российской Федерации» от 24.11.1995 г., свода правил СП 59.13330-2020 «СНиП 35-01-2001 Доступность зданий и сооружений для маломобильных групп населения» от 30.12.2020 г. по выделению мест для транспортных средств управляемых инвалидами, перевозящих инвалидов и (или) детей-инвалидов и других маломобильные группы населения (МГН) в размере не менее 10% машиномест (но не менее одного места).

При расчете параметров парковки размеры одного парковочного места для легковых автомобилей принимались в соответствии с положениями ГОСТ Р 52289-2019 «Технические средства организации дорожного движения. Правила применения дорожных знаков, разметки, светофоров, дорожных ограждений и направляющих устройств» и СП 396.1325800.2018 «Улицы и дороги населенных пунктов. Правила градостроительного проектирования», при последовательном размещении автомобилей вдоль края проезжей части – не менее 2,5 x 6,5 м, при параллельном размещении – не менее 2,5 x 5,3 м. Минимальные размеры одного парковочного места для транспортных средств, управляемых инвалидами I и II групп или перевозящих

Изм.	Кол.уч.	Лист	N док	Подп.	Дата

ВК-2005/225-ПОДД-Т2-ВПР

Лист

7

Инв.№.подл.		
Подп. и дата		
Взаим.инв.№.		

таких инвалидов, принимались – не менее 3,6 x 7,5 м при последовательном размещении автомобилей и не менее 3,6 x 6,0 м при параллельном.

В случае принятия решения об организации места парковки, с целью уменьшения негативного влияния припаркованных автомобилей на условия движения транспортных средств и обеспечения безопасности движения пешеходов по тротуарам при наличии возможности проектировались «парковочные карманы» за счет прилегающей к проезжей части территории с расстановкой автомобилей под углом 60°, 90° к краю проезжей части. Пример размещения парковки, прилегающей к проезжей части, представлен на рисунке 12.



Рисунок 12 – Типовые схемы организации парковочного пространства

Инв.№.подл.	Подп. и дата	Взаим.инв.№.

Изм.	Кол.уч.	Лист	№ док	Подп.	Дата	VK-2005/225-ПОДД-Т2-ВПР	Лист
							8

1.2.1 Перечень проектных решений по организации дорожного движения, в том числе направленных на устранение причин и условий, способствующих ДТП, и их описание

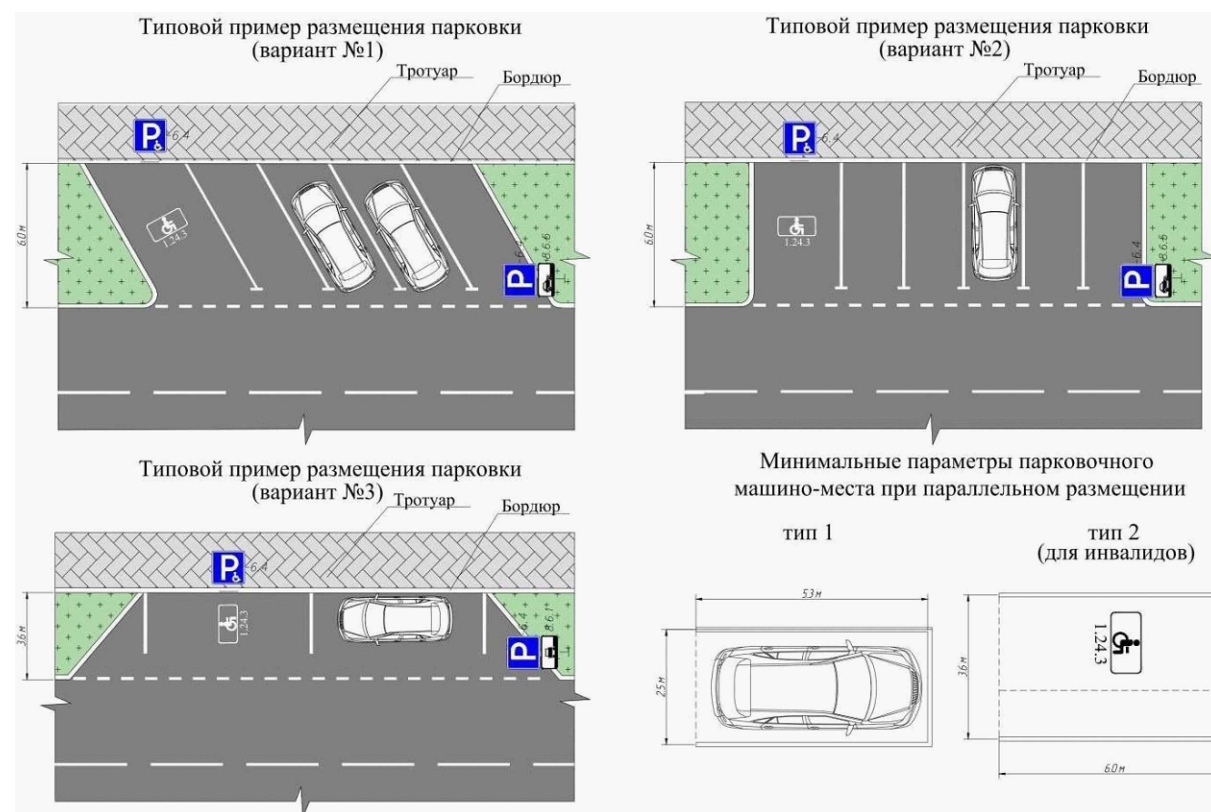
Наименование мероприятия	Наличие в проекте	Описание мероприятий		
		Применение дорожных знаков*	Применение дорожной разметки**	Применение иных ТСОДД и (или) элементов обустройства
1. Организация движения транспортных средств, в том числе:				
1.1 Организация скоростного режима движения транспортных средств, включая введение зональных ограничений скорости движения	Предусмотрено	Предусмотрено	Предусмотрено	Не предусмотрено
1.2 Организация движения маршрутных транспортных средств, обустройство остановочных пунктов маршрутных транспортных средств	Не предусмотрено	Не предусмотрено	Не предусмотрено	Не предусмотрено
1.3 Организация движения грузовых автомобилей	Предусмотрено	Предусмотрено	Не предусмотрено	Не предусмотрено
1.4 Организация пропуска или введение ограничений на движение транзитных транспортных средств	Не предусмотрено	Не предусмотрено	Не предусмотрено	Не предусмотрено
1.5 Организация одностороннего и реверсивного движения	Предусмотрено	Предусмотрено	Предусмотрено	Не предусмотрено
1.6 Обустройство отдельных участков, пересечений или примыканий, в том числе устройство местных уширений проезжей части, дополнительных полос для движения, заездных карманов, обустройство въездов и выездов с прилегающих территорий на дороги, поперечных профилей участков дорог, размещение искусственных сооружений	Не предусмотрено	Не предусмотрено	Не предусмотрено	Предусмотрено
2. Организация движения пешеходов, в том числе обеспечение маршрутов безопасного движения детей к детским учреждениям, местоположение и обустройство наземных (нерегулируемых, регулируемых) и внеуличных (надземных, подземных) пешеходных переходов и их обустройство, обеспечение беспрепятственного передвижения инвалидов				
3. Организация движения велосипедистов и лиц, использующих для передвижения средства индивидуальной мобильности, размещение велосипедных и велопешеходных дорожек, велосипедных полос, мест для стоянки велосипедов и средств индивидуальной мобильности (за исключением автомобильных дорог общего пользования федерального значения)	Предусмотрено	Не предусмотрено	Не предусмотрено	Не предусмотрено
4. Организация движения транспортных средств и пешеходов на железнодорожных переездах (при наличии)				
5. Размещение и обустройство парковок (парковочных мест) (за исключением автомобильных дорог общего пользования федерального значения)	Предусмотрено	Предусмотрено	Предусмотрено	Не предусмотрено
6. Организация работы светофорных объектов, включая изменение режимов работы светофорной сигнализации, введение светофорного регулирования на пересечениях, примыканиях и участках дорог, а также их координации и (или) адаптивного управления (при наличии обоснования);	Не предусмотрено	Не предусмотрено	Не предусмотрено	Предусмотрено
7. Размещение искусственных неровностей	Предусмотрено	Предусмотрено	Предусмотрено	Предусмотрено

Детализированный перечень проектных решений, включая места реализации мероприятий, представлен на схемах графической части и в спецификациях проекта.

Взаим.инв.№.			
Подп. и дата			
Инв.№.подп.			

Изм.	Кол.уч.	Лист	N док	Подп.	Дата

ВК-2005/225-ПОДД-Т2-ВПР

Лист

9

1.2.2 Оценка эффективности мероприятий по организации дорожного движения

Учитывая характер предлагаемых проектных мероприятий, реализация проектных решений не окажет влияния на параметры, характеризующие дорожное движение, параметры эффективности организации дорожного движения параметров и факторы негативного воздействия транспортных средств на окружающую среду и здоровье населения.

Ожидаемый эффект от внедрения мероприятий по организации дорожного движения варианта проектных решений будет преимущественно выражаться:

- оптимизации существующих схем организации дорожного движения;
- в повышении уровня безопасности дорожного движения и профилактике возникновения ДТП из-за недостатков транспортно-эксплуатационного состояния УДС.

1.2.3 Ведомость объемов строительно-монтажных работ

Расчёт объёмов необходимых строительно-монтажных работ производился на основании проектных решений по организации дорожного движения.

Детальная информация по требуемым к нанесению объёмам различных видов разметки, необходимому количеству знаков, с указанием размеров и конструкции установки, и другие параметры представлены в спецификациях входящих в состав графической части проекта.

№ п/п	Вид работ	Объём работ			
		шт.	м	м ²	м ³
	Применение дорожной разметки	14	-	387,5	-
	Применение дорожных знаков, в том числе:	191	-	-	-
	знаков индивидуального проектирования	-	-	-	-
	Применение дорожных ограждений, в том числе:	-	205	-	-
	барьерных (дорожных)	-	-	-	-
	перильных (пешеходных)	-	205	-	-
	Применение искусственных неровностей, в том числе:	6	-	-	-
	монолитного типа	6	-	-	-
	сборно-разборного типа	-	-	-	-
	Применение искусственного освещения	8	-	-	-

Взаим. инв. №.

Подп. и дата

Инв. № подл.

Изм.	Кол.уч.	Лист	N док	Подп.	Дата

ВК-2005/225-ПОДД-Т2-ВПР

Лист

10

«Утвержден»
 Администрация городского округа Лыткарино
 Московской области
 Глава городского округа
 Кравцов Константин Анатольевич
 « _____ » _____ 2025г.

ПРОЕКТ ОРГАНИЗАЦИИ ДОРОЖНОГО ДВИЖЕНИЯ

ПРОЕКТ ОРГАНИЗАЦИИ ДОРОЖНОГО ДВИЖЕНИЯ ДЛЯ АВТОМОБИЛЬНЫХ ДОРОГ ОБЩЕГО ПОЛЬЗОВАНИЯ МЕСТНОГО ЗНАЧЕНИЯ
 ГОРОДСКОГО ОКРУГА ЛЫТКАРИНО МОСКОВСКОЙ ОБЛАСТИ

УТВЕРЖДАЕМАЯ ЧАСТЬ

Наименование дороги или ее участка, для которой разрабатывается ПОДД:	г. Лыткарино, ул. Советская (от ул. Ленина до ул. Спортивная)
Полное наименование владельца дороги (участка дороги), для которой (которого) разрабатывается ПОДД:	Администрация городского округа Лыткарино Московской области Российской Федерации
Дата разработки ПОДД:	20.05.2025
Планируемый период реализации проектных решений по организации дорожного движения:	2026-2028 гг.
Номер тома, количество томов:	Том 2, количество томов 29

Взаим.инв.№.

Подп. и дата

Инв.№.подп.

2. Состав работ

ПОДД должен содержать информацию, включающую:

1. Анализ существующей дорожно-транспортной ситуации.
 Данный раздел должен включать:

- 1.1) характеристику территории, в отношении которой разрабатывается ПОДД (ситуационный план);
- 1.2) характеристику участков дорог, включая их геометрические параметры, технико-эксплуатационное состояние, результаты натурных обследований;
- 1.3) анализ существующей организации движения транспортных средств и пешеходов на территории, в отношении которой осуществляется разработка ПОДД;
- 1.4) анализ размещения и состояния существующих ТСОДД;
- 1.5) характеристику основных параметров дорожного движения;
- 1.6) причинно-следственный анализ возникновения ДТП (при наличии).

2. Проектные решения по организации дорожного движения.
 Проектные решения по организации дорожного движения при разработке ПОДД на период эксплуатации дорог или их участков должны включать предложения (мероприятия) по:

- 2.1) организации движения транспортных средств, в том числе: организации скоростного режима движения транспортных средств, включая введение зональных ограничений скорости движения; организации движения маршрутных транспортных средств, обустройству остановочных пунктов маршрутных транспортных средств; организации движения грузовых транспортных средств; организации пропуска или введению ограничений на движение транзитных транспортных средств; организации одностороннего и реверсивного движения;
- 2.2) обустройству отдельных участков, пересечений или примыканий, в том числе по устройству местных уширений проезжей части, дополнительных полос для движения, заездных карманов, обустройству въездов и выездов с прилегающих территорий на дороги, поперечным профилям участков дорог, размещению искусственных сооружений;
- 2.3) организации движения пешеходов, в том числе обеспечению маршрутов безопасного движения детей к образовательным организациям, местоположению и обустройству наземных (нерегулируемых, регулируемых) и внеуличных (надземных, подземных) пешеходных переходов и их обустройству, обеспечению беспрепятственного передвижения инвалидов;
- 2.4) организации движения велосипедистов, размещению объектов инфраструктуры для такого движения (велосипедные и велопешеходные дорожки, велосипедные полосы, места для стоянки велосипедов);
- 2.5) организации движения транспортных средств и пешеходов на железнодорожных переездах (при наличии);
- 2.6) размещению и обустройству парковок (парковочных мест);
- 2.7) организации работы светофорных объектов, включая корректировку режимов их работы, введение светофорного регулирования на пересечениях, примыканиях и участках дорог, а также их координации (при наличии дополнительного обоснования);
- 2.8) расстановке работающих в автоматическом режиме средств фото- и видеофиксации нарушений Правил дорожного движения Российской Федерации;
- 2.9) размещению искусственных неровностей;
- 2.10) иным мероприятиям в зависимости от специфики разрабатываемого ПОДД (при наличии).

Проектные решения по организации дорожного движения, при разработке ПОДД на период эксплуатации дорог или их участков необходимо разрабатывать с учетом предложений территориальных подразделений Госавтоинспекции (при наличии).

2.11) В рамках разработки аналитической части, в том числе для упрощения доступа Заказчика к информации и данным, сформировать Электронный геоинформационный аналитический банк данных со следующим набором данных и параметров:

3. Расчет объемов строительно-монтажных работ.
 Расчет объемов строительно-монтажных работ должен осуществляться на основании проектных решений по организации дорожного движения.

4. Оценка эффективности решений по организации дорожного движения.
 Оценка эффективности решений по организации дорожного движения по итогам подготовки проектных решений по организации дорожного движения должна осуществляться посредством расчета показателей эффективности организации дорожного движения и безопасности дорожного движения.

3. Требования оформлению ПОДД

по

1. ПОДД оформляется в качестве брошюры в переплете формата 297 x 420 (А3) и (или) 210 x 297 (А4), и (или) электронного носителя информации.
2. ПОДД должен содержать:
 - 1) титульный лист;
 - 2) содержание;
 - 3) введение;
 - 4) задание на проектирование ПОДД;
 - 5) пояснительную записку с анализом существующей дорожно-транспортной ситуации, обосновывающими материалами и описанием мероприятий, обеспечивающих проектные решения по организации дорожного движения, расчет объемов строительно-монтажных работ, оценку эффективности решений по организации дорожного движения, иные текстовые материалы, предусмотренные п.2 настоящего Технического задания;
 - 6) лист согласования и ответы согласующих органов и организаций;
 - 7) графические материалы, представленные в виде схем (чертежей) и отображающие существующую дорожно-транспортную ситуацию на территории, в отношении которой осуществляется разработка документации по организации дорожного движения, в соответствии с п.2 настоящего Технического задания;
 - 8) графические материалы, представленные в виде схем (чертежей) и отображающие выбор проектных решений по организации дорожного движения в соответствии с п.2 настоящего Технического задания, включая схему расстановки ТСОДД, в том числе содержащую: дорожные знаки, линии дорожной разметки, дорожные ограждения, пешеходные ограждения, направляющие устройства, дорожные светофоры, пешеходные переходы в разных уровнях, линии освещения, остановочные пункты маршрутных транспортных средств, пешеходные дорожки, железнодорожные переезды, сигнальные столбики, демпфирующие устройства. Для дорог вне населенных пунктов на схеме расстановки ТСОДД приводятся сведения о контурах плана дороги, графике продольных уклонов, графике кривых в плане, высоте насыпи, расстояниях видимости в прямом и обратном направлении;
 - 9) адресные ведомости.

ПОДД должен содержать следующие адресные ведомости:

- 9.1) сводную ведомость дорожной разметки (горизонтальной, вертикальной). Ведомость должна включать протяженности (для линейной дорожной разметки в метрах), количества единиц (для штучной дорожной разметки в единицах), площади нанесения (в квадратных метрах), материала изготовления и требуемого его объема (в кубических метрах или литрах);
- 9.2) ведомость размещения дорожных знаков. Ведомость должна включать перечень участков дорог и дорожных знаков с указанием для каждого из них: номера, наименования и типоразмера, месторасположения в плане дороги (с привязкой к адресу дороги или населенного пункта), расположения по ширине дороги (справа, слева, консоль), количества, пометки о наличии дорожного знака, о

Взам.инв.№.	
Подп. и дата	
Инв.№.подп.	

Изм.	Кол.уч.	Лист	N док	Подп.	Дата

БК-2005/225-ПОДД-Т2-Т3

требовании по его замене или установке (установлен, требуется замена, требуется установка). Для знаков индивидуального проектирования указывается их площадь (в квадратных метрах);

9.3) ведомость размещения дорожного ограждения. Ведомость должна включать перечень участков дорог и типов дорожного ограждения с указанием для каждого из них: месторасположения в плане дороги (с привязкой к адресу дороги или населенного пункта и указанием начала и конца участка установки), расположения по ширине дороги (по оси проезжей части, справа, слева), уровне удерживающей способности, высоты (в метрах), даты установки (для существующего дорожного ограждения), протяженности (в метрах), пометки о наличии такого дорожного ограждения, о требовании по его замене или новой установке (установлено, требуется замена, требуется установка);

9.4) ведомость размещения пешеходных ограждений. Ведомость должна включать перечень участков дорог и типов пешеходного ограждения с указанием для каждого из них: месторасположения в плане дороги (с привязкой к адресу дороги или населенного пункта и указанием начала и конца участка установки), расположения по ширине дороги (по оси проезжей части, справа, слева), высоты (в метрах), даты установки (для существующего дорожного ограждения), материала изготовления, протяженности (в метрах), пометки о наличии такого пешеходного ограждения, о требовании по его замене или новой установке (установлено, требуется замена, требуется установка);

9.5) ведомость размещения остановочных пунктов маршрутных транспортных средств. Ведомость должна включать перечень участков дорог с указанием для каждого из них: месторасположения остановочных пунктов в плане дороги (с привязкой к адресу дороги или населенного пункта), расположения по ширине дороги (справа, слева), наличия посадочных площадок, въездных карманов, павильонов, наличия переходно-скоростных полос (с указанием их параметров), пометки о наличии остановочных пунктов, соответствующих нормативным правовым актам федерального органа исполнительной власти по техническому регулированию, о требовании по их реконструкции или новому строительству (соответствует, требуется реконструкция, требуется строительство);

9.6) ведомость размещения пешеходных переходов. Ведомость должна включать перечень участков дорог с указанием для каждого из них: месторасположения пешеходных переходов в плане дороги (с привязкой к адресу дороги или населенного пункта), вида пешеходного перехода (наземный регулируемый, наземный нерегулируемый, подземный, надземный), пометки о наличии пешеходных переходов, соответствующих нормативным правовым актам федерального органа исполнительной власти по техническому регулированию, о требовании по реконструкции или новому строительству (соответствует, требуется реконструкция, требуется строительство);

9.7) ведомость размещения светофорных объектов. Ведомость должна включать перечень участков дорог с указанием для каждого из них: месторасположения светофорных объектов в плане дороги (с привязкой к адресу дороги или населенного пункта), вида объекта регулирования (перекресток, примыкание, пешеходный переход), количества светофоров с разбивкой по типам, марки контроллеров дорожного движения, наличия детекторов транспортных потоков, типа детектора транспортных потоков (при наличии), года установки светофора, дорожного контроллера, детектора транспортных потоков. К каждому объекту необходимо приложить схему размещения светофорных объектов;

9.8) ведомость размещения искусственных неровностей. Ведомость должна включать перечень участков дорог с указанием для каждого из них: месторасположения искусственных неровностей в плане дороги (с привязкой к адресу дороги или населенного пункта), размеров искусственной неровности (длина, ширина и высота в метрах), строительного объема (в кубических метрах), пометки о наличии искусственных неровностей, соответствующих нормативным правовым актам федерального органа исполнительной власти по техническому регулированию, о требовании по их реконструкции или новому строительству (соответствует, требуется реконструкция, требуется строительство);

9.9) ведомость шумовых полос (поперечной, продольной). Ведомость должна включать перечень участков дорог и видов шумовых полос с указанием для каждого из них: месторасположения в плане дороги (с привязкой к адресу дороги или населенного пункта и указанием начала и конца участка ее нанесения), расположения по ширине дороги (по оси проезжей части, справа, слева), протяженности, площади нанесения (в квадратных метрах), материала изготовления и требуемого его объема (в кубических метрах или литрах), пометки о наличии шумовых полос, о требовании по ее нанесению или демаркировке (нанесено, требуется нанесение, требуется демаркировка). По решению заказчика ПОДД в ПОДД включаются адресные ведомости ТСОДД, не указанные в настоящем пункте Правил. Все адресные ведомости должны быть представлены в виде таблицы.

3. На титульном листе должны быть указаны:

- 1) наименование дороги, участка дороги, сети дорог;
- 2) наименование владельца дороги, сети дорог;
- 3) наименование организации, осуществляющей разработку ПОДД;
- 4) органы и организации, рассматривающие ПОДД и согласующие, утверждающие ПОДД;
- 5) должность, подпись и фамилия руководителя организации, осуществляющей разработку ПОДД;
- 6) должность, подпись и фамилия представителя органа, утвердившего ПОДД;
- 7) дата разработки ПОДД;
- 8) номер тома, количество томов.

4. Схемы (чертежи) в составе ПОДД выполняются в масштабе 1:50, 1:100, 1:200, 1:250, 1:500, 1:1000, 1:2000, 1:3000. По решению разработчика ПОДД используются иные масштабы, кратные 100, обеспечивающие наглядность и удобочитаемость схемы (чертежа) расстановки ТСОДД.

5. Схемы пересечений в разных уровнях и сложных пересечений в одном уровне выполняются отдельно в масштабе 1:100 или 1:200.

6. ПОДД должны разрабатываться на основе топосъемки или ортофотоплана высокого разрешения. Масштаб ширины дорог определяется разработчиком ПОДД.

7. Надписи на схемах (чертежах) должны быть читаемыми.

8. ТСОДД и элементы обустройства дороги существующие, демонтируемые и вновь устанавливаемые должны иметь различное цветовое обозначение.

4. Требования по Согласованию ПОДД	Согласно приказа Министерства транспорта Российской Федерации от 18 февраля 2025 г. № 49 «Об установлении требований к составу и содержанию документации по организации дорожного движения»
5. Требования по сдаче ПОДД	После завершения работ Исполнитель передает Заказчику результаты работ по акту приема-передачи: - Согласованные проекты организации дорожного движения в 1-м экземплярах на бумажном носителе согласно пункта 3 данного технического задания «Требования по оформлению ПОДД». - CD/DVD/USB-Flash с электронным видом документа в формате *.pdf, а также в редактируемом формате. - Подрядчик передает Заказчику сформированный Электронный геоинформационный аналитический банк данных на электронном носителе (CD/DVD/USB-Flash).

2.3 Перечень проектных решений по организации дорожного движения утверждаемого варианта ПОДД и их описание

Выбор проектных решений по организации дорожного движения осуществлялся по результатам анализа существующей дорожно-транспортной ситуации и выявленных недостатков, с учётом специфики территории, в отношении которой разрабатывается ПОДД в согласовании и с учётом предпочтений Заказчика ПОДД.

Наименование мероприятия	Наличие в проекте	Описание мероприятий		
		Применение дорожных знаков*	Применение дорожной разметки**	Применение иных ТСОДД и (или) элементов обустройства
<i>1. Организация движения транспортных средств, в том числе:</i>				
1.1 Организация скоростного режима движения транспортных средств, включая введение зональных ограничений скорости движения	Предусмотрено	Предусмотрено	Предусмотрено	Не предусмотрено
1.2 Организация движения маршрутных транспортных средств, обустройство остановочных пунктов маршрутных транспортных средств	Не предусмотрено	Не предусмотрено	Не предусмотрено	Не предусмотрено
1.3 Организация движения грузовых автомобилей	Предусмотрено	Предусмотрено	Не предусмотрено	Не предусмотрено
1.4 Организация пропуска или введение ограничений на движение транзитных транспортных средств	Не предусмотрено	Не предусмотрено	Не предусмотрено	Не предусмотрено
1.5 Организация одностороннего и реверсивного движения	Предусмотрено	Предусмотрено	Предусмотрено	Не предусмотрено
1.6 Обустройство отдельных участков, пересечений или примыканий, в том числе устройство местных уширений проезжей части, дополнительных полос для движения, заездных карманов, обустройство въездов и выездов с прилегающих территорий на дороги, поперечных профилей участков дорог, размещение искусственных сооружений	Не предусмотрено	Не предусмотрено	Не предусмотрено	Предусмотрено
<i>2. Организация движения пешеходов, в том числе обеспечение маршрутов безопасного движения детей к детским учреждениям, местоположение и обустройство наземных (нерегулируемых, регулируемых) и внеуличных (надземных, подземных) пешеходных переходов и их обустройство, обеспечение беспрепятственного передвижения инвалидов</i>				
3. Организация движения велосипедистов и лиц, использующих для передвижения средства индивидуальной мобильности, размещение велосипедных и велопешеходных дорожек, велосипедных полос, мест для стоянки велосипедов и средств индивидуальной мобильности (за исключением автомобильных дорог общего пользования федерального значения)	Предусмотрено	Не предусмотрено	Не предусмотрено	Не предусмотрено
4. Организация движения транспортных средств и пешеходов на железнодорожных переездах (при наличии)	Не предусмотрено	Не предусмотрено	Не предусмотрено	Не предусмотрено
5. Размещение и обустройство парковок (парковочных мест) (за исключением автомобильных дорог общего пользования федерального значения)	Предусмотрено	Предусмотрено	Предусмотрено	Не предусмотрено
6. Организация работы светофорных объектов, включая изменение режимов работы светофорной сигнализации, введение светофорного регулирования на пересечениях, примыканиях и участках дорог, а также их координации и (или) адаптивного управления (при наличии обоснования);	Не предусмотрено	Не предусмотрено	Не предусмотрено	Предусмотрено
7. Размещение искусственных неровностей	Предусмотрено	Предусмотрено	Предусмотрено	Предусмотрено

Детализированный перечень проектных решений, включая места реализации мероприятий, представлен на схемах графической части и в спецификациях проекта.

Взаим.инв.№.		
Подп. и дата		
Инв.№.подп.		

				ВК-2005/225-ПОДД-Т2-ППР				
Изм.	Кол.уч.	Лист N док.	Подп.	Дата	Перечень проектных решений по организации дорожного движения утверждаемого варианта ПОДД и их описание	Стадия	Лист	Листов
Разраб.		Музыченко.В.Д.		05.25		П	1	1
Пров.		Музыченко.В.Д.		05.25				
						000 "Велес Кволити"		

2.4 Ведомость объемов строительно-монтажных работ

Расчёт объёмов необходимых строительно-монтажных работ производился на основании проектных решений по организации дорожного движения.



Детальная информация по требуемым к нанесению объёмам различных видов разметки, необходимому количеству знаков, с указанием размеров и конструкции установки, и другие параметры представлены в спецификациях входящих в состав графической части проекта.

№ п/п	Вид работ	Объём работ			
		шт.	м	м ²	м ³
	Применение дорожной разметки	14	-	387,5	-
	Применение дорожных знаков, в том числе:	191	-	-	-
	знаков индивидуального проектирования	-	-	-	-
	Применение дорожных ограждений, в том числе:	-	205	-	-
	барьерных (дорожных)	-	-	-	-
	перильных (пешеходных)	-	205	-	-
	Применение искусственных неровностей, в том числе:	6	-	-	-
	моноконтного типа	6	-	-	-
	сборно-разборного типа	-	-	-	-
	Применение искусственного освещения	8	-	-	-

Взаим.инв.№.

Подп. и дата

Инв.№.подп.

				ВК-2005/225-ПОДД-Т2-В0		
Изм.	Кол.уч	Лист N док.	Подп.	Дата		
Разраб.		Музыченко.В.Д.		05.25	Стадия	Лист
Пров.		Музыченко.В.Д.		05.25	П	1
					Листов	
					1	
					000 "Велес Кволити"	

Ведомость объемов
строительно-монтажных работ

Ведомость нанесения дорожной разметки

Номер линии по ГОСТ Р 51256-2018	Характеристика линии	Ед. изм.	Количество единиц измерения	Площадь линий (элементов), м ²
1	2	3	4	5
1.1	Сплошная линия шириной 10 см	п.м	153,7	15,370
1.5	Прерывистая линия шириной 10 см, с соотношением длины штриха к расстоянию между штрихами 1:3	п.м	115,2	2,880
1.6	Прерывистая линия шириной 10 см, с соотношением длины штриха к расстоянию между штрихами 3:1	п.м	236,1	17,709
1.7	Прерывистая линия шириной 10 см, длина штриха - 0,5 м, расстояние между штрихами - 0,5 м	п.м	67,8	3,390
1.11	Сплошная линия шириной 10 см	п.м	9,6	0,955
1.11	Прерывистая линия шириной 10 см, с соотношением длины штриха к расстоянию между штрихами 3:1	п.м	9,5	0,716
1.13	Обозначение места, где водитель обязан уступить дорогу (полоса из равнобедренных треугольников поперек направления движения)	шт.	6	0,900
	Сплошные параллельные линии шириной 40 см (белый цвет)	п.м	344,0	137,600
1.14.1	Сплошные параллельные линии шириной 40 см (желтый цвет)	п.м	268,0	107,200
	Количество переходов	шт.	10	
1.18 в (налево)	Обозначение направлений движения по полосам (стрелка длиной 5 м, площадью 1,504 м ²)	шт.	3	4,512
1.18 г (прямо или направо)	Обозначение направлений движения по полосам (стрелка длиной 5 м, площадью 2,186 м ²)	шт.	3	6,558
1.24.1	Дублирование предупреждающего знака 1.23 ("Дети") площадью 2,229 м ²	шт.	4	8,916
1.24.2	Дублирование запрещающего дорожного знака 3.24 (ограничение максимальной скорости - 20 км/ч) площадью 2,231 м ²	шт.	2	4,462
1.24.2	Дублирование запрещающего дорожного знака 3.24 (ограничение максимальной скорости - 40 км/ч) площадью 2,325 м ²	шт.	2	4,650
1.25	Обозначение искусственных неровностей	п.м	179,2	71,680
	Количество ИДН	шт.	6	

Итого площадь горизонтальной разметки по объекту, м²	387,498
Белая разметка:	280,298
-сплошная линия	16,325
- сплошные линии (обозначение парковок)	0,000
- прерывистая линия	24,695

- поперечная разметка	137,600
- элементы сложной конфигурации	101,678
Желтая разметка:	107,200
- сплошные линии	0,000
- прерывистые линии	0,000
- поперечная разметка	107,200
- сплошные линии ООТ	0,000
Общий объем линий регулирования, приведенный к линии 1,1 шириной 10 см, п.м	3874,983

Примечание: для прерывистых линий регулирования общий объем определяется с учетом промежутков между элементами (штрихами)

Ведомость демаркировки дорожной разметки

Номер линии по ГОСТ Р 51256-2018	Характеристика линии	Ед. изм.	Количество единиц измерения	Площадь линий (элементов), м ²
1	2	3	4	5
1.1	Сплошная линия шириной 10 см	п.м	4,9	0,493
1.14.1	Сплошные параллельные линии шириной 40 см (белый цвет)	п.м	48,0	19,200
	Сплошные параллельные линии шириной 40 см (желтый цвет)	п.м	0,0	0,000
	Количество переходов	шт.	1	
1.24.1	Дублирование предупреждающего знака 1.23 ("Дети") площадью 2,229 м ²	шт.	3	6,687
1.24.2	Дублирование запрещающего дорожного знака 3.24 (ограничение максимальной скорости - 40 км/ч) площадью 2,325 м ²	шт.	2	4,650

Итого площадь горизонтальной разметки по объекту, м²	31,030
Белая разметка:	31,030
-сплошная линия	0,493
- сплошные линии (обозначение парковок)	0,000
- прерывистая линия	0,000
- поперечная разметка	19,200
- элементы сложной конфигурации	11,337
Желтая разметка:	0,000
- сплошные линии	0,000
- прерывистые линии	0,000
- поперечная разметка	0,000
- сплошные линии ООТ	0,000
Общий объем линий регулирования, приведенный к линии 1,1 шириной 10 см, п.м	310,302

ВК-2005/225-ПОДД-Т2.ВДР					
Изм.	Колуч.	Лист	№ док.	Подп.	Дата
Разраб.	Музыченко				05.25
Пров.	Музыченко				05.25
Спецификация дорожной разметки					
			Стадия	Лист	Листов
			П	1	4
ООО "Велес Кволити"					

Согласовано
Взам. инв. №
Подп. и дата
Инв. № подл.

П р и м е ч а н и е: для прерывистых линий регулирования общий объем определяется с учетом промежутков между элементами (штрихами)

Изм.	Колуч.	Лист	№ док.	Подп.	Дата

ВК-2005/225-ПОДД-Т2.ВДР

Номер п/п	Номер дорожной разметки	Наименование дорожной разметки	Месторасположение, км	Расположение по ширине дороги	Протяженность, м	Кол. единиц, шт	Площадь нанесения, м ²	Пометка о наличии дорожной разметки, о необходимости ее нанесения или демаркировки
1	1.5	Прерывистая линия шириной 10 см, с соотношением длины штриха к расстоянию между штрихами 1:3	0+004 - 0+049	по оси проезжей части	45	-	1,125	нанесено
2	1.14.1	Сплошные параллельные линии шириной 40 см	0+004	слева	-	1	36,448	нанесено
3	1.6	Прерывистая линия шириной 10 см, с соотношением длины штриха к расстоянию между штрихами 3:1	0+049 - 0+099	по оси проезжей части	50	-	3,75	нанесено
4	1.25	Обозначение искусственных неровностей	0+112	по оси проезжей части	-	1	15,36	нанесено
5	1.14.1	Сплошные параллельные линии шириной 40 см	0+121	по оси проезжей части	-	1	34,672	нанесено
6	1.5	Прерывистая линия шириной 10 см, с соотношением длины штриха к расстоянию между штрихами 1:3	0+123 - 0+144	по оси проезжей части	21	-	0,525	нанесено
7	1.6	Прерывистая линия шириной 10 см, с соотношением длины штриха к расстоянию между штрихами 3:1	0+144 - 0+194	по оси проезжей части	49	-	3,675	нанесено
8	1.7	Прерывистая линия шириной 10 см, длина штриха - 0,5 м, расстояние между штрихами - 0,5 м	0+194 - 0+211	по оси проезжей части	17	-	0,85	нанесено
9	1.14.1	Сплошные параллельные линии шириной 40 см	0+217	по оси проезжей части	-	1	34,672	нанесено
10	1.6	Прерывистая линия шириной 10 см, с соотношением длины штриха к расстоянию между штрихами 3:1	0+219 - 0+259	по оси проезжей части	40	-	3	нанесено
11	1.18 в (налево)	Обозначение направлений движения по полосам (стрелка длиной 5 м, площадью 1,504 м ²)	0+221	слева	-	1	1,504	нанесено
12	1.18 г (прямо или направо)	Обозначение направлений движения по полосам (стрелка длиной 5 м, площадью 2,186 м ²)	0+221	справа	-	1	2,186	нанесено
13	1.18 в (налево)	Обозначение направлений движения по полосам (стрелка длиной 5 м, площадью 1,504 м ²)	0+241	слева	-	1	1,504	нанесено
14	1.18 г (прямо или направо)	Обозначение направлений движения по полосам (стрелка длиной 5 м, площадью 2,186 м ²)	0+241	справа	-	1	2,186	нанесено
15	1.18 в (налево)	Обозначение направлений движения по полосам (стрелка длиной 5 м, площадью 1,504 м ²)	0+261	слева	-	1	1,504	нанесено
16	1.18 г (прямо или направо)	Обозначение направлений движения по полосам (стрелка длиной 5 м, площадью 2,186 м ²)	0+261	справа	-	1	2,186	нанесено
17	1.25	Обозначение искусственных неровностей	0+269	по оси проезжей части	-	1	15,36	нанесено
18	1.11	Сплошная линия шириной 10 см	0+283 - 0+292	по оси проезжей части	10	-	1	нанесено
19	1.11	Прерывистая линия шириной 10 см, с соотношением длины штриха к расстоянию между штрихами 3:1	0+283 - 0+292	по оси проезжей части	10	-	0,75	нанесено
20	1.13	Обозначение места, где водитель обязан уступить дорогу (полоса из равнобедренных треугольников поперек направления движения)	0+292	слева	-	1	0,9	нанесено
21	1.14.1	Сплошные параллельные линии шириной 40 см	0+295	по оси проезжей части	-	1	34,672	нанесено
22	1.7	Прерывистая линия шириной 10 см, длина штриха - 0,5 м, расстояние между штрихами - 0,5 м	0+301 - 0+308	слева	10	-	0,5	требуется нанесение
23	1.24.2	Дублирование запрещающего дорожного знака 3.24 (ограничение максимальной скорости - 40 км/ч) площадью 2,325 м ²	0+305	справа	-	1	2,325	требуется нанесение
24	1.7	Прерывистая линия шириной 10 см, длина штриха - 0,5 м, расстояние между штрихами - 0,5 м	0+305 - 0+298	справа	15	-	0,75	требуется нанесение
25	1.14.1	Сплошные параллельные линии шириной 40 см	0+306	по оси проезжей части	-	1	7,252	требуется демаркировка
26	1.1	Сплошная линия шириной 10 см	0+307 - 0+312	по оси проезжей части	5	-	0,5	требуется демаркировка
27	1.14.1	Сплошные параллельные линии шириной 40 см	0+310	по оси проезжей части	-	1	4,144	требуется нанесение
28	1.1	Сплошная линия шириной 10 см	0+312 - 0+330	по оси проезжей части	17	-	1,7	нанесено
29	1.24.1	Дублирование предупреждающего знака 1.23 ("Дети") площадью 2,229 м ²	0+325	справа	-	1	2,229	требуется демаркировка
30	1.7	Прерывистая линия шириной 10 см, длина штриха - 0,5 м, расстояние между штрихами - 0,5 м	0+330 - 0+339	по оси проезжей части	9	-	0,45	нанесено

Изм.	Колуч.	Лист	№ док.	Подп.	Дата

ВК-2005/225-ПОДД-Т2.ВДР

Лист

3

31	1.24.2	Дублирование запрещающего дорожного знака 3.24 (ограничение максимальной скорости - 40 км/ч) площадью 2,325 м ²	0+333	справа	-	1	2,325	требуется демаркировка
32	1.1	Сплошная линия шириной 10 см	0+339 - 0+368	по оси проезжей части	29	-	2,9	нанесено
33	1.24.1	Дублирование предупреждающего знака 1.23 ("Дети") площадью 2,229 м ²	0+353	справа	-	1	2,229	нанесено
34	1.24.2	Дублирование запрещающего дорожного знака 3.24 (ограничение максимальной скорости - 20 км/ч) площадью 2,321 м ²	0+364	справа	-	1	2,321	нанесено
35	1.25	Обозначение искусственных неровностей	0+369	по оси проезжей части	-	1	10,24	нанесено
36	1.1	Сплошная линия шириной 10 см	0+371 - 0+375	по оси проезжей части	5	-	0,5	нанесено
37	1.24.1	Дублирование предупреждающего знака 1.23 ("Дети") площадью 2,229 м ²	0+373	справа	-	1	2,229	требуется демаркировка
38	1.7	Прерывистая линия шириной 10 см, длина штриха - 0,5 м, расстояние между штрихами - 0,5 м	0+375 - 0+383	по оси проезжей части	8	-	0,4	нанесено
39	1.24.1	Дублирование предупреждающего знака 1.23 ("Дети") площадью 2,229 м ²	0+380	справа	-	1	2,229	требуется нанесение
40	1.14.1	Сплошные параллельные линии шириной 40 см	0+385	по оси проезжей части	-	1	22,432	нанесено
41	1.1	Сплошная линия шириной 10 см	0+387 - 0+402	по оси проезжей части	15	-	1,5	нанесено
42	1.24.1	Дублирование предупреждающего знака 1.23 ("Дети") площадью 2,229 м ²	0+390	слева	-	1	2,229	требуется нанесение
43	1.25	Обозначение искусственных неровностей	0+405	по оси проезжей части	-	1	10,24	нанесено
44	1.1	Сплошная линия шириной 10 см	0+407 - 0+431	по оси проезжей части	24	-	2,4	нанесено
45	1.24.2	Дублирование запрещающего дорожного знака 3.24 (ограничение максимальной скорости - 20 км/ч) площадью 2,321 м ²	0+410	слева	-	1	2,321	требуется нанесение
46	1.24.1	Дублирование предупреждающего знака 1.23 ("Дети") площадью 2,229 м ²	0+410	слева	-	1	2,229	требуется демаркировка
47	1.7	Прерывистая линия шириной 10 см, длина штриха - 0,5 м, расстояние между штрихами - 0,5 м	0+431 - 0+440	по оси проезжей части	9	-	0,45	нанесено
48	1.1	Сплошная линия шириной 10 см	0+440 - 0+464	по оси проезжей части	24	-	2,4	нанесено
49	1.24.1	Дублирование предупреждающего знака 1.23 ("Дети") площадью 2,229 м ²	0+448	слева	-	1	2,229	нанесено
50	1.24.2	Дублирование запрещающего дорожного знака 3.24 (ограничение максимальной скорости - 40 км/ч) площадью 2,325 м ²	0+453	слева	-	1	2,325	требуется нанесение
51	1.24.2	Дублирование запрещающего дорожного знака 3.24 (ограничение максимальной скорости - 40 км/ч) площадью 2,325 м ²	0+463	слева	-	1	2,325	требуется демаркировка
52	1.14.1	Сплошные параллельные линии шириной 40 см	0+466	по оси проезжей части	-	1	22,432	нанесено
53	1.14.1	Сплошные параллельные линии шириной 40 см	0+485	по оси проезжей части	-	1	5,113	нанесено
54	1.1	Сплошная линия шириной 10 см	0+488 - 0+508	по оси проезжей части	20	-	2	нанесено
55	1.6	Прерывистая линия шириной 10 см, с соотношением длины штриха к расстоянию между штрихами 3:1	0+508 - 0+558	по оси проезжей части	50	-	3,75	нанесено
56	1.5	Прерывистая линия шириной 10 см, с соотношением длины штриха к расстоянию между штрихами 1:3	0+558 - 0+597	по оси проезжей части	39	-	0,975	нанесено
57	1.25	Обозначение искусственных неровностей	0+598	по оси проезжей части	-	1	10,24	нанесено
58	1.5	Прерывистая линия шириной 10 см, с соотношением длины штриха к расстоянию между штрихами 1:3	0+600 - 0+610	по оси проезжей части	10	-	0,25	нанесено
59	1.14.1	Сплошные параллельные линии шириной 40 см	0+612	по оси проезжей части	-	1	22,432	нанесено
60	1.6	Прерывистая линия шириной 10 см, с соотношением длины штриха к расстоянию между штрихами 3:1	0+614 - 0+619	по оси проезжей части	5	-	0,375	нанесено
61	1.25	Обозначение искусственных неровностей	0+620	по оси проезжей части	-	1	10,24	нанесено
62	1.6	Прерывистая линия шириной 10 см, с соотношением длины штриха к расстоянию между штрихами 3:1	0+622 - 0+664	по оси проезжей части	42	-	3,15	нанесено
63	1.1	Сплошная линия шириной 10 см	0+664 - 0+684	по оси проезжей части	20	-	2	нанесено
64	1.14.1	Сплошные параллельные линии шириной 40 см	0+684	справа	-	1	27,648	нанесено

Изм.	Колуч.	Лист	№ док.	Подп.	Дата

ВК-2005/225-ПОДД-Т2.ВДР

Лист

4

Спецификация дорожных знаков

Спецификация дорожных знаков

№ п/п	Месторасположение, км+м	Расположение	Номер знака по ГОСТ	Наименование	Типо-размер	Тип опоры	Размещено/требуется	Примечание
1	0 + 0	справа	8.24	Работает эвакуатор	II	Стойка	Требуется	
2	0 + 0	справа	8.4.1	Вид транспортного средства	II	Стойка	Требуется	
3	0 + 0	справа	3.28	Стоянка запрещена	II	Стойка	Требуется	
4	0 + 0	справа	5.19.1	Пешеходный переход	II	Стойка	Размещено	
5	0 + 0	справа	5.19.2	Пешеходный переход	II	Стойка	Размещено	
6	0 + 4	слева	8.24	Работает эвакуатор	II	Стойка	Требуется	
7	0 + 4	слева	8.4.1	Вид транспортного средства	II	Стойка	Требуется	
8	0 + 4	слева	3.28	Стоянка запрещена	II	Стойка	Требуется	
9	0 + 4	слева	5.19.1	Пешеходный переход	II	Стойка	Размещено	
10	0 + 4	слева	5.19.2	Пешеходный переход	II	Стойка	Размещено	
11	0 + 42	справа	5.5	Дорога с односторонним движением	II		Размещено	
12	0 + 111	справа	5.20	Искусственная неровность	II	Стойка	Размещено	
13	0 + 119	справа	5.19.1	Пешеходный переход	II	Стойка	Размещено	
14	0 + 119	справа	5.19.2	Пешеходный переход	II	Стойка	Размещено	
15	0 + 123	слева	3.1	Въезд запрещен	II	Стойка	Размещено	
16	0 + 123	слева	5.19.1	Пешеходный переход	II	Стойка	Размещено	
17	0 + 123	слева	5.19.2	Пешеходный переход	II	Стойка	Размещено	
18	0 + 125	слева	5.22	Конец жилой зоны	II	Стойка	Требуется	
19	0 + 125	слева	2.4	Уступите дорогу	II	Стойка	Демонтаж	
20	0 + 125	слева	5.7.2	Выезд на дорогу с односторонним движением	II	Стойка	Размещено	
21	0 + 133	слева	5.21	Жилая зона	II	Стойка	Требуется	
22	0 + 134	справа	8.2.4	Зона действия	II	Стойка	Требуется	
23	0 + 134	справа	8.4.1	Вид транспортного средства	II	Стойка	Требуется	
24	0 + 134	слева	8.2.4	Зона действия	II	Стойка	Требуется	
25	0 + 134	слева	8.4.1	Вид транспортного средства	II	Стойка	Требуется	
26	0 + 134	слева	8.24	Работает эвакуатор	II	Стойка	Требуется	
27	0 + 134	слева	3.28	Стоянка запрещена	II	Стойка	Требуется	
28	0 + 143	справа	8.24	Работает эвакуатор	II		Требуется	
29	0 + 146	справа	3.28	Стоянка запрещена	II		Требуется	
30	0 + 191	слева	5.22	Конец жилой зоны	II	Стойка	Требуется	
31	0 + 191	слева	2.4	Уступите дорогу	II	Стойка	Демонтаж	
32	0 + 191	слева	5.7.2	Выезд на дорогу с односторонним движением	II	Стойка	Размещено	
33	0 + 191	слева	3.1	Въезд запрещен	II	Стойка	Размещено	
34	0 + 199	слева	5.21	Жилая зона	II	Стойка	Требуется	
35	0 + 202	справа	5.22	Конец жилой зоны	II	Стойка	Демонтаж	

№ п/п	Месторасположение, км+м	Расположение	Номер знака по ГОСТ	Наименование	Типо-размер	Тип опоры	Размещено/требуется	Примечание
36	0 + 202	справа	5.21	Жилая зона	II	Стойка	Демонтаж	
37	0 + 202	справа	5.21	Жилая зона	II	Стойка	Требуется	
38	0 + 211	справа	5.22	Конец жилой зоны	II	Стойка	Требуется	
39	0 + 211	справа	2.4	Уступите дорогу	II	Стойка	Демонтаж	
40	0 + 211	справа	5.7.1	Выезд на дорогу с односторонним движением	II	Стойка	Размещено	
41	0 + 215	справа	5.15.1	Направления движения по полосам	II	Стойка	Размещено	
42	0 + 215	справа	5.19.1	Пешеходный переход	II	Стойка	Размещено	
43	0 + 215	справа	5.19.2	Пешеходный переход	II	Стойка	Размещено	
44	0 + 219	слева	5.19.1	Пешеходный переход	II	Стойка	Размещено	
45	0 + 219	слева	5.19.2	Пешеходный переход	II	Стойка	Размещено	
46	0 + 219	слева	3.1	Въезд запрещен	II	Стойка	Размещено	
47	0 + 219	слева	5.7.2	Выезд на дорогу с односторонним движением	II		Требуется	
48	0 + 220	слева	5.22	Конец жилой зоны	II	Стойка	Требуется	
49	0 + 228	слева	5.21	Жилая зона	II	Стойка	Требуется	
50	0 + 232	справа	8.2.4	Зона действия	II	Стойка	Требуется	
51	0 + 232	справа	8.24	Работает эвакуатор	II	Стойка	Требуется	
52	0 + 232	справа	3.27	Остановка запрещена	II	Стойка	Требуется	
53	0 + 232	слева	8.2.4	Зона действия	II	Стойка	Требуется	
54	0 + 232	слева	8.24	Работает эвакуатор	II	Стойка	Требуется	
55	0 + 232	слева	8.4.1	Вид транспортного средства	II	Стойка	Требуется	
56	0 + 232	слева	3.28	Стоянка запрещена	II	Стойка	Требуется	
57	0 + 261	справа	5.15.1	Направления движения по полосам	II	Стойка	Размещено	
58	0 + 267	справа	5.15.1	Направления движения по полосам	II	Стойка	Демонтаж	
59	0 + 267	справа	5.20	Искусственная неровность	II	Стойка	Размещено	
60	0 + 271	слева	5.20	Искусственная неровность	II	Стойка	Демонтаж	
61	0 + 281	слева	3.1	Въезд запрещен	II	Стойка	Размещено	
62	0 + 285	слева	5.22	Конец жилой зоны	II	Стойка	Требуется	
63	0 + 285	слева	2.4	Уступите дорогу	II	Стойка	Демонтаж	
64	0 + 285	слева	5.7.2	Выезд на дорогу с односторонним движением	II	Стойка	Размещено	
65	0 + 289	слева	5.22	Конец жилой зоны	II	Стойка	Демонтаж	
66	0 + 289	слева	5.21	Жилая зона	II	Стойка	Размещено	
67	0 + 293	слева	5.19.1	Пешеходный переход	II	Стойка	Размещено	
68	0 + 293	слева	5.19.2	Пешеходный переход	II	Стойка	Размещено	
69	0 + 293	слева	8.13	Направление главной дороги	II	Стойка	Размещено	

Согласовано
Взам. инв. №
Подп. и дата
Инв. № подл.

Изм.	Колуч.	Лист	№ док.	Подп.	Дата
Разраб.	Музыченко				05.25
Пров.	Музыченко				05.25

БК-2005/225-ПОДД-Т2.ВТС

Спецификация технических средств организации дорожного движения			Стадия	Лист	Листов
			П	1	5

ООО "Велес Кволити"

Спецификация дорожных знаков

№ п/п	Месторасположение, км+м	Расположение	Номер знака по ГОСТ	Наименование	Типо-размер	Тип опоры	Размещено/требуется	Примечание
70	0 + 293	слева	2.4	Уступите дорогу	II	Стойка	Размещено	
71	0 + 293	слева	3.1	Въезд запрещен	II	Стойка	Размещено	
72	0 + 294	справа	5.19.1	Пешеходный переход	II	Стойка	Размещено	
73	0 + 294	справа	5.19.2	Пешеходный переход	II	Стойка	Размещено	
74	0 + 294	справа	5.6	Конец дороги с односторонним движением	II	Стойка	Размещено	
75	0 + 294	справа	8.13	Направление главной дороги	II	Стойка	Размещено	
76	0 + 294	справа	2.4	Уступите дорогу	II	Стойка	Размещено	
77	0 + 294	справа	3.1	Въезд запрещен	II	Стойка	Размещено	
78	0 + 303	справа	5.19.1	Пешеходный переход	II	Стойка	Демонтаж	
79	0 + 303	справа	5.19.2	Пешеходный переход	II	Стойка	Демонтаж	
80	0 + 304	справа	3.4	Движение грузовых автомобилей запрещено	II	МГО	Демонтаж	
81	0 + 304	справа	3.27	Остановка запрещена	II	МГО	Демонтаж	
82	0 + 308	справа	8.24	Работает эвакуатор	II	Стойка	Требуется	
83	0 + 308	справа	3.27	Остановка запрещена	II	Стойка	Требуется	
84	0 + 308	справа	3.24	Ограничение максимальной скорости	II	Стойка	Требуется	
85	0 + 308	справа	5.19.1	Пешеходный переход	II	Стойка	Требуется	
86	0 + 308	справа	5.19.2	Пешеходный переход	II	Стойка	Требуется	
87	0 + 312	слева	4.1.2	Движение направо	II	Стойка	Требуется	
88	0 + 312	слева	5.19.1	Пешеходный переход	II	Стойка	Размещено	
89	0 + 312	слева	5.19.2	Пешеходный переход	II	Стойка	Размещено	
90	0 + 312	слева	8.13	Направление главной дороги	II	Стойка	Требуется	
91	0 + 312	слева	2.1	Главная дорога	II	Стойка	Требуется	
92	0 + 323	справа	8.2.1	Зона действия	II		Требуется	
93	0 + 326	справа	6.8.2	Тупик	II	Стойка	Требуется	
94	0 + 326	справа	8.1.1	Расстояние до объекта	II	Стойка	Требуется	
95	0 + 326	справа	1.17	Искусственная неровность	II	Стойка	Требуется	
96	0 + 326	справа	1.23	Дети	II	Стойка	Требуется	
97	0 + 326	справа	3.24	Ограничение максимальной скорости	II	Стойка	Демонтаж	
98	0 + 326	справа	1.23	Дети	II	Стойка	Демонтаж	
99	0 + 328	слева	8.24	Работает эвакуатор	II	Стойка	Требуется	
100	0 + 328	слева	3.27	Остановка запрещена	II	Стойка	Требуется	
101	0 + 328	слева	4.1.2	Движение направо	II	Стойка	Демонтаж	
102	0 + 328	слева	8.13	Направление главной дороги	II	Стойка	Демонтаж	
103	0 + 328	слева	2.1	Главная дорога	II	Стойка	Демонтаж	
104	0 + 338	слева	5.21	Жилая зона	II	Стойка	Требуется	
105	0 + 338	слева	5.22	Конец жилой зоны	II	Стойка	Требуется	
106	0 + 344	справа	8.2.4	Зона действия	II	Стойка	Требуется	
107	0 + 344	справа	8.24	Работает эвакуатор	II	Стойка	Требуется	
108	0 + 344	справа	3.27	Остановка запрещена	II	Стойка	Требуется	
109	0 + 364	справа	3.24	Ограничение максимальной скорости	II	МГО	Демонтаж	

Спецификация дорожных знаков

№ п/п	Месторасположение, км+м	Расположение	Номер знака по ГОСТ	Наименование	Типо-размер	Тип опоры	Размещено/требуется	Примечание
110	0 + 364	справа	1.23	Дети	II	МГО	Демонтаж	
111	0 + 366	справа	3.24	Ограничение максимальной скорости	II	Стойка	Требуется	
112	0 + 366	справа	5.20	Искусственная неровность	II	Стойка	Размещено	
113	0 + 366	справа	8.2.1	Зона действия	II	Стойка	Требуется	
114	0 + 366	справа	1.23	Дети	II	Стойка	Требуется	
115	0 + 370	слева	8.24	Работает эвакуатор	II	Стойка	Требуется	
116	0 + 370	слева	3.27	Остановка запрещена	II	Стойка	Требуется	
117	0 + 370	слева	5.20	Искусственная неровность	II	Стойка	Размещено	
118	0 + 377	справа	6.8.1	Тупик	II	Стойка	Требуется	
119	0 + 377	справа	5.21	Жилая зона	II	Стойка	Требуется	
120	0 + 377	справа	5.22	Конец жилой зоны	II	Стойка	Требуется	
121	0 + 384	справа	8.24	Работает эвакуатор	II	МГО	Требуется	
122	0 + 384	справа	3.27	Остановка запрещена	II	МГО	Требуется	
123	0 + 384	справа	5.19.1	Пешеходный переход	II	МГО	Размещено	
124	0 + 384	справа	5.19.2	Пешеходный переход	II	МГО	Размещено	
125	0 + 387	слева	6.8.3	Тупик	II	МГО	Требуется	
126	0 + 387	слева	5.19.1	Пешеходный переход	II	МГО	Размещено	
127	0 + 387	слева	5.19.2	Пешеходный переход	II	МГО	Размещено	
128	0 + 402	справа	5.20	Искусственная неровность	II	Стойка	Размещено	
129	0 + 407	слева	3.24	Ограничение максимальной скорости	II	Стойка	Требуется	
130	0 + 407	слева	5.20	Искусственная неровность	II	Стойка	Размещено	
131	0 + 407	слева	8.2.1	Зона действия	II	Стойка	Требуется	
132	0 + 407	слева	1.23	Дети	II	Стойка	Требуется	
133	0 + 429	слева	8.24	Работает эвакуатор	II	Стойка	Размещено	
134	0 + 429	слева	3.27	Остановка запрещена	II	Стойка	Требуется	
135	0 + 429	слева	3.24	Ограничение максимальной скорости	II	Стойка	Демонтаж	
136	0 + 429	слева	1.23	Дети	II	Стойка	Демонтаж	
137	0 + 438	слева	5.21	Жилая зона	II	Стойка	Требуется	
138	0 + 438	слева	5.22	Конец жилой зоны	II	Стойка	Требуется	
139	0 + 443	справа	8.2.4	Зона действия	II	Стойка	Требуется	
140	0 + 443	справа	8.24	Работает эвакуатор	II	Стойка	Требуется	
141	0 + 443	справа	3.27	Остановка запрещена	II	Стойка	Требуется	
142	0 + 443	справа	2.4	Уступите дорогу	II	Стойка	Демонтаж	
143	0 + 453	слева	3.24	Ограничение максимальной скорости	II	Стойка	Требуется	
144	0 + 453	слева	8.1.1	Расстояние до объекта	II	Стойка	Требуется	
145	0 + 453	слева	1.17	Искусственная неровность	II	Стойка	Требуется	
146	0 + 453	слева	8.2.1	Зона действия	II	Стойка	Требуется	
147	0 + 463	слева	3.24	Ограничение максимальной скорости	II	Стойка	Демонтаж	
148	0 + 464	справа	5.19.1	Пешеходный переход	II	Стойка	Размещено	
149	0 + 464	справа	5.19.2	Пешеходный переход	II	Стойка	Размещено	
150	0 + 464	справа	2.4	Уступите дорогу	II	Стойка	Требуется	

Изм.	Колуч.	Лист	№ док.	Подп.	Дата
------	--------	------	--------	-------	------

ВК-2005/225-ПОДД-Т2.ВТС

Лист

2

Спецификация дорожных знаков

№ п/п	Месторасположение, км+м	Расположение	Номер знака по ГОСТ	Наименование	Типо-размер	Тип опоры	Размещено/требуется	Примечание
151	0 + 468	слева	8.24	Работает эвакуатор	II	Стойка	Размещено	
152	0 + 468	слева	3.27	Остановка запрещена	II	Стойка	Требуется	
153	0 + 468	слева	5.19.1	Пешеходный переход	II	Стойка	Размещено	
154	0 + 468	слева	5.19.2	Пешеходный переход	II	Стойка	Размещено	
155	0 + 468	слева	1.23	Дети	II	Стойка	Требуется	
156	0 + 484	справа	8.24	Работает эвакуатор	II	Стойка	Требуется	
157	0 + 484	справа	3.27	Остановка запрещена	II	Стойка	Требуется	
158	0 + 484	справа	5.19.1	Пешеходный переход	II	Стойка	Размещено	
159	0 + 484	справа	5.19.2	Пешеходный переход	II	Стойка	Размещено	
160	0 + 488	слева	2.4	Уступите дорогу	II	Стойка	Размещено	
161	0 + 488	слева	5.19.1	Пешеходный переход	II	Стойка	Размещено	
162	0 + 488	слева	5.19.2	Пешеходный переход	II	Стойка	Размещено	
163	0 + 549	слева	5.22	Конец жилой зоны	II	Стойка	Требуется	
164	0 + 556	слева	5.21	Жилая зона	II	Стойка	Требуется	
165	0 + 561	справа	8.2.4	Зона действия	II	Стойка	Требуется	
166	0 + 561	справа	8.24	Работает эвакуатор	II	Стойка	Требуется	
167	0 + 561	справа	3.27	Остановка запрещена	II	Стойка	Требуется	
168	0 + 579	справа	5.21	Жилая зона	II	Стойка	Требуется	
169	0 + 587	справа	5.22	Конец жилой зоны	II	Стойка	Требуется	
170	0 + 590	справа	8.24	Работает эвакуатор	II	Стойка	Требуется	
171	0 + 590	справа	3.27	Остановка запрещена	II	Стойка	Требуется	
172	0 + 597	справа	5.20	Искусственная неровность	II	Стойка	Размещено	
173	0 + 600	слева	5.20	Искусственная неровность	II	Стойка	Размещено	
174	0 + 610	справа	5.19.1	Пешеходный переход	II	Стойка	Размещено	
175	0 + 610	справа	5.19.2	Пешеходный переход	II	Стойка	Размещено	
176	0 + 614	слева	5.19.1	Пешеходный переход	II	Стойка	Требуется	
177	0 + 614	слева	5.19.2	Пешеходный переход	II	Стойка	Требуется	
178	0 + 619	справа	5.20	Искусственная неровность	II	Стойка	Размещено	
179	0 + 622	слева	5.20	Искусственная неровность	II	Стойка	Размещено	
180	0 + 673	слева	8.24	Работает эвакуатор	II	Стойка	Требуется	
181	0 + 673	слева	8.5.6	Время действия	II	Стойка	Требуется	
182	0 + 673	слева	3.28	Стоянка запрещена	II	Стойка	Требуется	
183	0 + 677	справа	5.19.1	Пешеходный переход	II	МГО	Демонтаж	
184	0 + 677	справа	5.19.2	Пешеходный переход	II	МГО	Демонтаж	
185	0 + 677	справа	2.4	Уступите дорогу	II	МГО	Демонтаж	
186	0 + 683	справа	5.19.1	Пешеходный переход	II	Стойка	Требуется	
187	0 + 683	справа	5.19.2	Пешеходный переход	II	Стойка	Требуется	
188	0 + 683	справа	2.4	Уступите дорогу	II	Стойка	Требуется	
189	0 + 687	слева	5.19.1	Пешеходный переход	II	Стойка	Требуется	
190	0 + 687	слева	5.19.2	Пешеходный переход	II	Стойка	Требуется	

Спецификация размещения дорожных и пешеходных ограждений

Месторасположение, км+м		Протяженность, км		Тип	Материал (металл, железобетон, бетон, дерево и др.)	Год постройки	Размещено/требуется
Начало	Конец	Справа	Слева				
0 + 376	0+337	0.04		пешеходное	металл		соответствует
0 + 383	0+337		0.047	пешеходное	металл		соответствует
0 + 431	0+387		0.046	пешеходное	металл		соответствует
0 + 432	0+387	0.045		пешеходное	металл		соответствует
0 + 464	0+438		0.027	пешеходное	металл		соответствует

Спецификация размещения остановочных пунктов маршрутных транспортных средств

Месторасположение, км+м		Названия	Наличие элементов				Соответствие требованиям
Справа	Слева		Остановочная площадка с твердым покрытием (есть, нет)	Переходно-скоростные полосы (есть, нет)	Посадочная площадка (есть, нет)	Павильон (есть, нет)	

Спецификация наличия пешеходных переходов

№ п/п	Месторасположение, км+м	Вид	Соответствие требованиям
1	0 + 2	наземный нерегулируемый	соответствует
2	0 + 121	наземный нерегулируемый	соответствует
3	0 + 217	наземный нерегулируемый	соответствует
4	0 + 294	наземный нерегулируемый	соответствует
5	0 + 305	наземный нерегулируемый	требуется реконструкция
6	0 + 310	наземный нерегулируемый	требуется строительство
7	0 + 385	наземный нерегулируемый	соответствует
8	0 + 466	наземный нерегулируемый	соответствует
9	0 + 486	наземный нерегулируемый	соответствует
10	0 + 612	наземный нерегулируемый	соответствует
11	0 + 686	наземный нерегулируемый	соответствует

Изм.	Колуч.	Лист	№ док.	Подп.	Дата

ВК-2005/225-ПОДД-Т2.ВТС

Лист

3

Спецификация наличия светофорных объектов

Месторасположение, км+м	Тип светофорного объекта	Соответствие требованиям
0 + 384	T.7 солн	соответствует
0 + 387	T.7 солн	соответствует

Спецификация наличия искусственных неровностей

№ п/п	Месторасположение, км+м	Материал	Соответствие требованиям	Размеры, м
1	0 + 112	монолитная асфальтобетонная	соответствует	Длина-9.6 Ширина-3.0
2	0 + 269	монолитная асфальтобетонная	соответствует	Длина-9.6 Ширина-3.0
3	0 + 369	монолитная асфальтобетонная	соответствует	Длина-6.4 Ширина-3.0
4	0 + 405	монолитная асфальтобетонная	соответствует	Длина-6.4 Ширина-3.0
5	0 + 598	монолитная асфальтобетонная	соответствует	Длина-6.4 Ширина-3.0
6	0 + 620	монолитная асфальтобетонная	соответствует	Длина-6.4 Ширина-3.0

Спецификация размещения направляющих устройств

№ п/п	Начало участка, км+м	Конец участка, км+м	Проектируемые в соответствии с нормативными документами, м/шт	Фактически установленные, м/шт	Расположение	Материал	Зона расположения
Итого:							

Спецификация размещения искусственного освещения

№ п/п	Месторасположение, км	Объект установки	Количество опор / светильников	Протяженность, м		Расположение
				Проектируемые в соответствии с нормативными документами, м	Фактически установленные, м	
1	0+010	МГО	1/1			справа
2	0+262	МГО	1/1			справа
3	0+304	МГО	1/1			справа
4	0+333	МГО	1/1			справа
5	0+364	МГО	1/1			справа
6	0+460	МГО	1/1			справа
7	0+597	МГО	1/1			справа
8	0+677	МГО	1/1			справа

Итого:		8/8		
--------	--	-----	--	--

Спецификация размещения пешеходных дорожек (тротуаров)

№	Начало участка, км+м	Конец участка, км+м	Объект установки	Расположение	Протяженность, м	
					Проектируемые в соответствии с нормативными документами, м	Фактически установленные, м
Итого:						

Спецификация вертикальной разметки

Номер разметки	Итого на км	Итого
Итого:		

Спецификация несущих конструкций ТСОДД

Тип конструкции	Технические параметры	Способ крепления ТСОДД
Стойка дорожного знака СКМ3.35	Высота 3,500 м Диаметр 0,070 м	
Стойка дорожного знака СКМ3.40	Высота 4,000 м Диаметр 0,070 м	
Стойка дорожного знака СКМ3.45	Высота 4,500 м Диаметр 0,070 м	
Стойка дорожного знака СКМ3.50	Высота 5,000 м Диаметр 0,070 м	
Стойка дорожного знака СКМ4.55	Высота 5,500 м Диаметр 0,102 м	
Стойка дорожного знака СКМ6.60	Высота 6,000 м Диаметр 0,152 м	
Стойка дорожного знака СКМ6.65	Высота 6,500 м Диаметр 0,152 м	
Итого:		

Спецификация ТСОДД, применяемых в экспериментальных целях

№п/п	Адрес, км,м	Вид	Расположение	Протяжённость, м	Площадь нанесения, м ²

Спецификация шумовых полос (поперечной, продольной)

№ п/п	Вид	Протяженность, м	Итого

Изм.	Колуч	Лист	№ док.	Подп.	Дата
------	-------	------	--------	-------	------

ВК-2005/225-ПОДД-Т2.ВТС

Лист

4

	Начало участка, км+м	Конец участка, км+м				Проектируемые в соответствии с нормами	Фактически нанесенные, м	Требуется де-маркировка, м	Потребность в нанесении, м		
Итого:											

Спецификация размещения специальных технических средств, с функцией фото- и кино- съемки, видеозаписи для фиксации нарушений ПДД РФ (работающих в автоматическом режиме)

№ п/п	Адрес, км + м	Расположение	Вид технологического оборудования	Тип технологического оборудования	Параметры зоны контроля	Вид выявляемых нарушений ПДД РФ	Значения установленной максимальной скорости движения
							Количество
Итого:							0

Изм.	Колуч	Лист	№ док.	Подп.	Дата

ВК-2005/225-ПОДД-Т2.ВТС

Лист

5

2.5 СВЕДЕНИЯ О СОГЛАСОВАНИИ ПОДД

Список органов, согласовывающих проект организации дорожного движения (ПОДД), установлен ч. 9 ст. 18 Федерального закона № 443-ФЗ от 29.12.2017.

По результатам рассмотрения подтверждено, что ПОДД разработан в соответствии с:

Приказом Минтранса России от 28.02.2025 № 49, утвердившим требования к документации по ОДД;



Обязательными стандартами из перечня, утверждённого распоряжением Правительства РФ от 04.11.2017 № 2438-р, соблюдение которых гарантирует безопасность дорожного движения.

№ п/п	Наименование согласующего органа (организации)	Должность лица, согласующего проект	Ф.И.О. лица, согласующего проект	Результаты рассмотрения	Дата	Подпись	Примечание
1.							
2.							
3.							
4.							
5.							
6.							

Взаим.инв.№.

Подп. и дата

Инв.№.подп.

				ВК-2005/225-ПОДД-Т2-СОГЛ		
Изм.	Кол.уч	Лист N док.	Подп.	Дата		
Разраб.		Музыченко.В.Д.		05.25	Стадия	Лист
Пров.		Музыченко.В.Д.		05.25	П	1
					Листов	
					1	
Сведения о согласовании ПОДД					000 "Велес Кволити"	

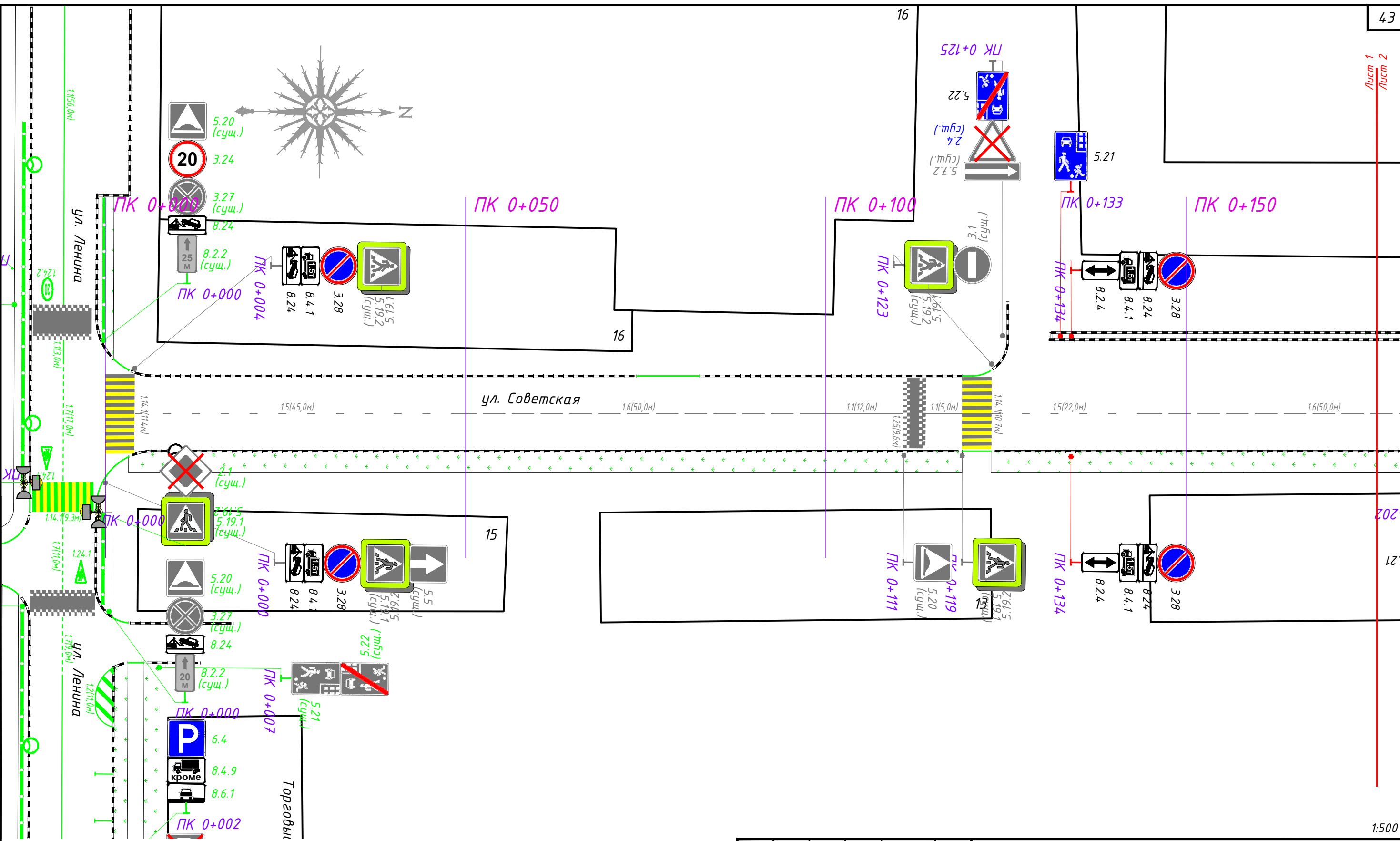

Согласовано
Изм. № подл.
Подпись и дата
Взам. инв. №

1:500

VK-2005/225-ПОДД-Т2-ПОД					
Проект организации дорожного движения на территории Московской области города Лыткарино					
Изм.	Кол.уч	Лист N док.	Подп.	Дата	
Разраб.	Музыченко.В.Д.		<i>[Signature]</i>	05.25	
Пров.	Музыченко.В.Д.		<i>[Signature]</i>	05.25	
Проектируемая схема организации дорожного движения			Стадия	Лист	Листов
			П	1	4
			ООО "Велес Кволити"		

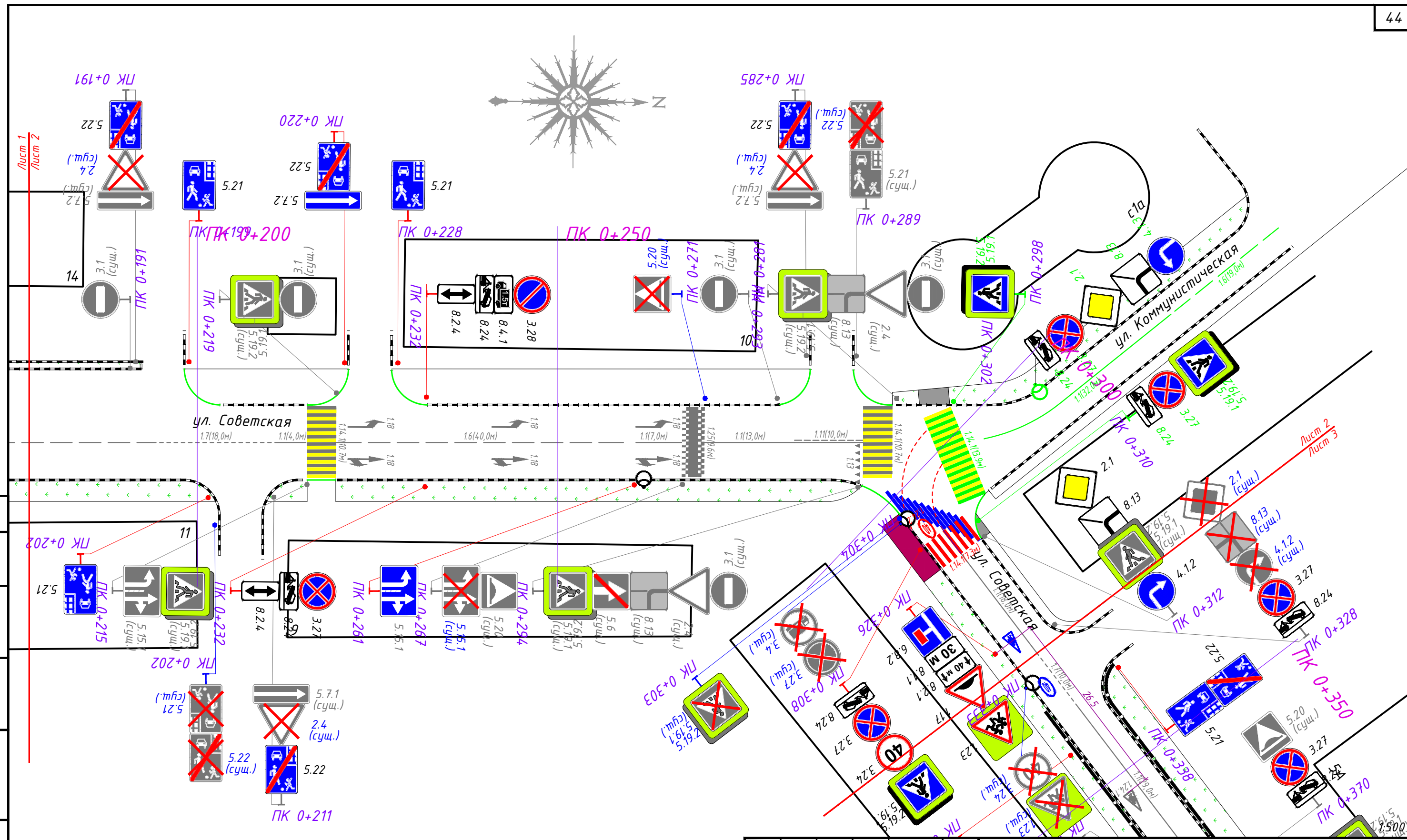
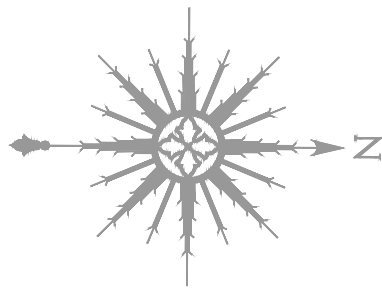

Согласовано	
Взам. инв. №	
Подпись и дата	
Инв. № подл.	

ВК-2005/225-ПОДД-Т2-ПОД				
Проект организации дорожного движения на территории Московской области города Лыткарино				
Изм.	Кол.уч	Лист N док.	Подп.	Дата
Разраб.		Музыченко.В.Д.	<i>[Signature]</i>	05.25
Пров.		Музыченко.В.Д.	<i>[Signature]</i>	05.25
Проект организации дорожного движения по адресу: г.Лыткарино, ул.Советская (от ул.Ленина до ул.Спортивная)			Стадия	Лист
			П	2
Проектируемая схема организации дорожного движения			Листов	4
			ООО "Велес Кволити"	

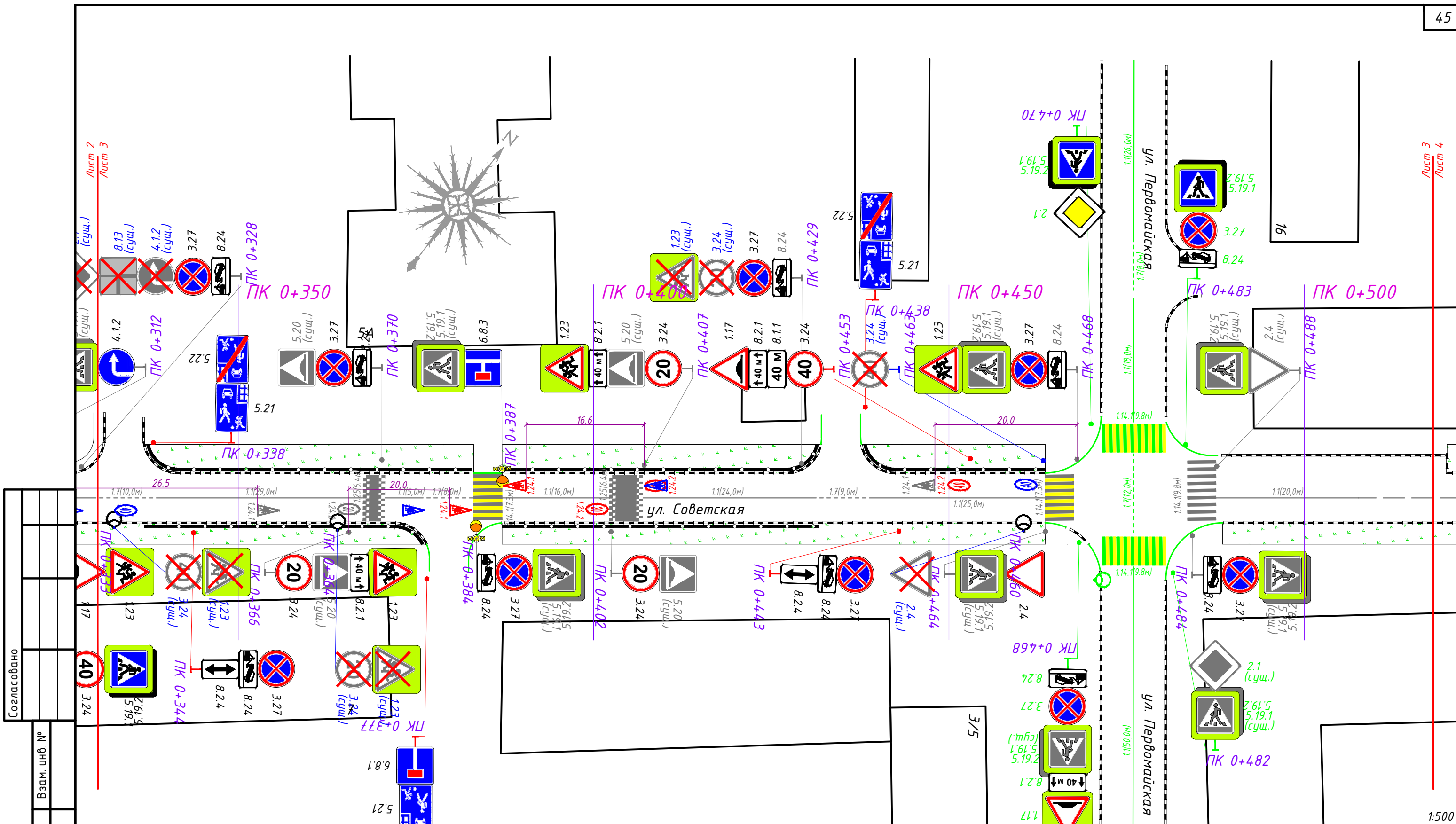

Согласовано	
Инв. № подл.	
Подпись и дата	
Взам. инв. №	

VK-2005/225-ПОДД-Т2-ПОД				
Проект организации дорожного движения на территории Московской области города Лыткарино				
Изм.	Кол.уч.	Лист N док.	Подп.	Дата
Разраб.		Музыченко.В.Д.	<i>[Signature]</i>	05.25
Пров.		Музыченко.В.Д.	<i>[Signature]</i>	05.25
Проект организации дорожного движения по адресу: г.Лыткарино, ул.Советская (от ул.Ленина до ул.Спортивная)			Стадия	Лист
			П	3
Проектируемая схема организации дорожного движения			Листов	4
			ООО "Велес Кволити"	

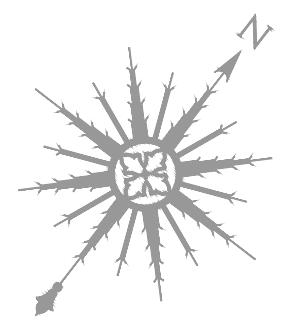

Лист 3
Лист 4

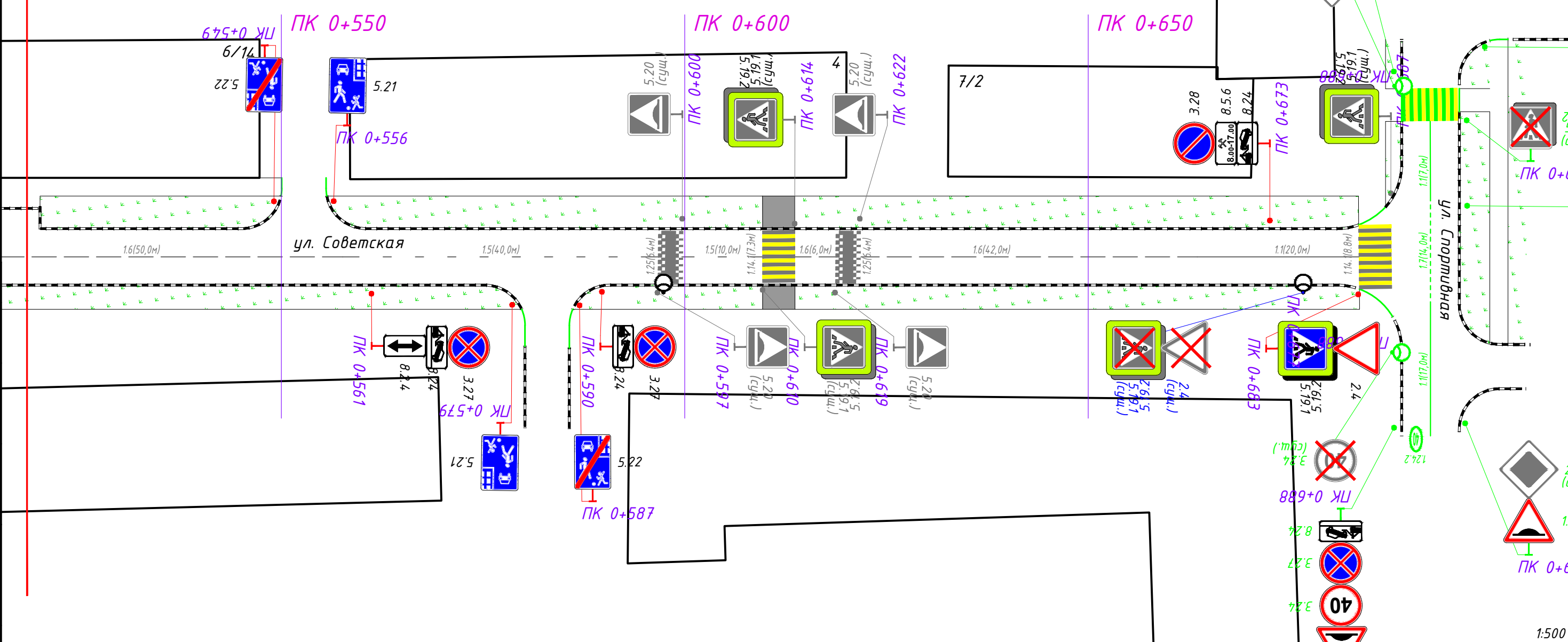

Согласовано

Инв. № подл.	Подпись и дата	Взам. инв. №

VK-2005/225-ПОДД-Т2-ПОД				
Проект организации дорожного движения на территории Московской области города Лыткарино				
Изм.	Кол.уч	Лист N док.	Подп.	Дата
Разраб.	Музыченко.В.Д.	Му	Му	05.25
Пров.	Музыченко.В.Д.	Му	Му	05.25
Проект организации дорожного движения по адресу: г.Лыткарино, ул.Советская (от ул.Ленина до ул.Спортивная)			Стадия	Лист
Проектируемая схема организации дорожного движения			П	4
ООО "Велес Кволити"			Листов	4

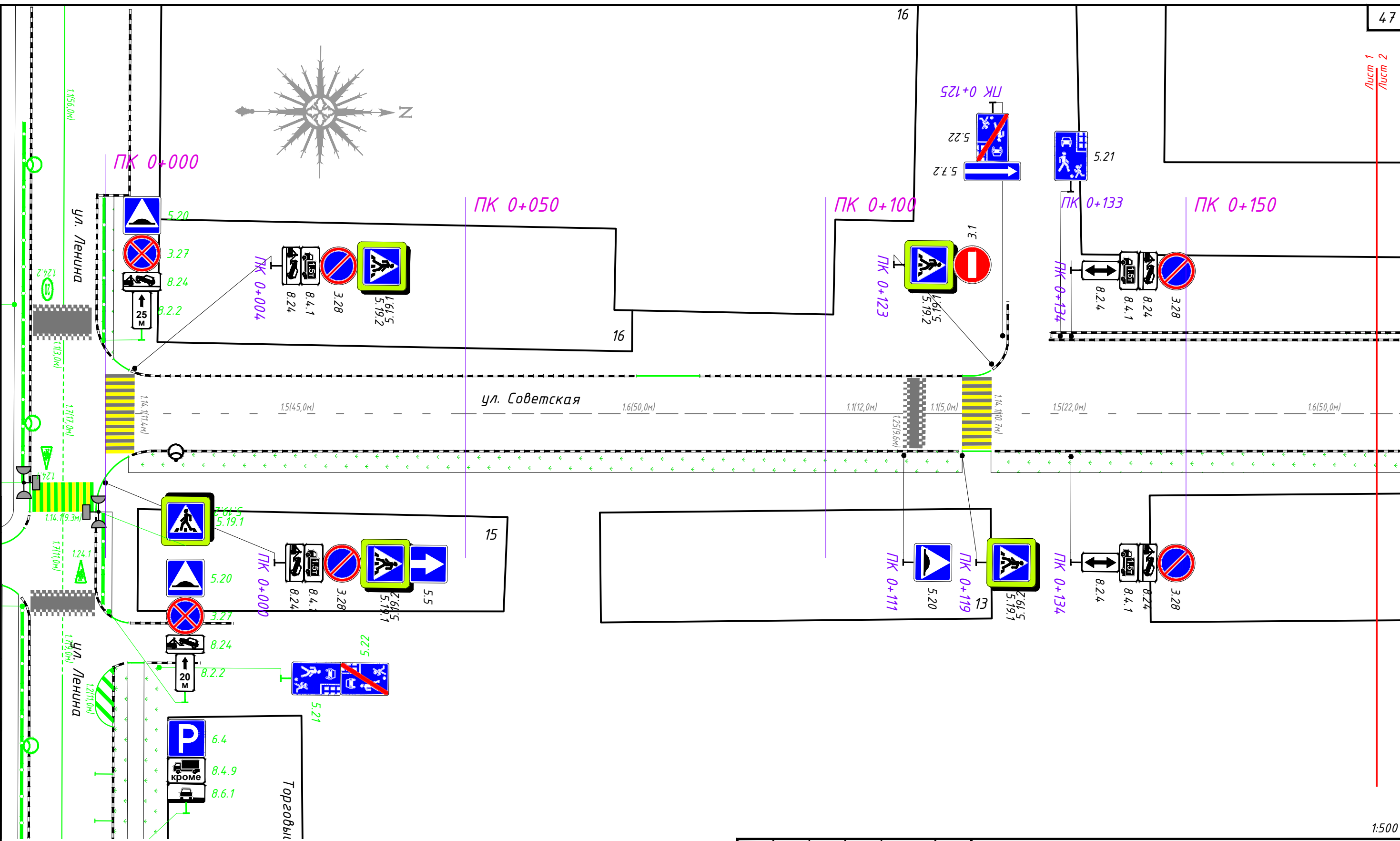
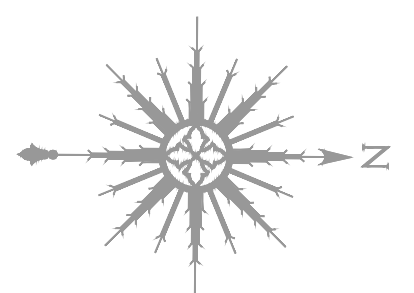

Согласовано
Взам. инв. №
Подпись и дата
Инв. № подл.

1:500

VK-2005/225-ПОДД-Т2-СОД							
Проект организации дорожного движения на территории Московской области города Лыткарино							
Изм.	Кол.уч.	Лист N док.	Подп.	Дата	Проект организации дорожного движения по адресу: г.Лыткарино, ул.Советская (от ул.Ленина до ул.Спортивная)		
Разраб.	Музыченко.В.Д.		<i>[Signature]</i>	05.25			
Пров.	Музыченко.В.Д.		<i>[Signature]</i>	05.25			
Схема организации дорожного движения на период эксплуатации					Стадия	Лист	Листов
					П	1	4
					ООО "Велес Кволити"		

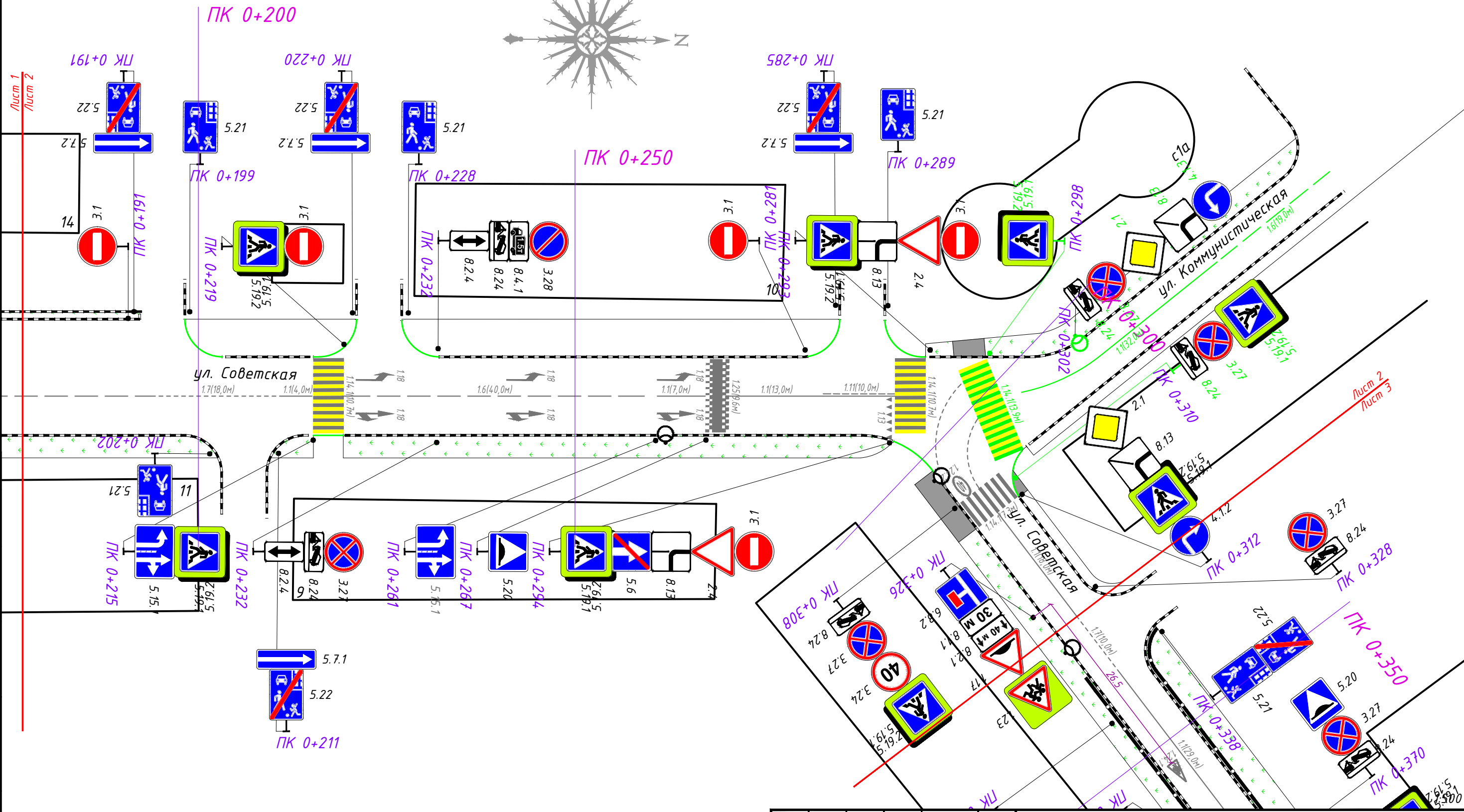
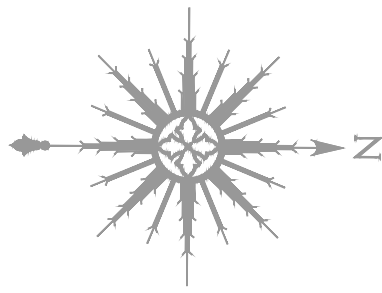

Согласовано			
Инд. № подл.			
Подпись и дата			
Взам. инв. №			

Изм.	Кол.уч.	Лист N док.	Подп.	Дата
Разраб.		Музыченко.В.Д.	<i>[Signature]</i>	05.25
Пров.		Музыченко.В.Д.	<i>[Signature]</i>	05.25

ВК-2005/225-ПОДД-Т2-СОД			
Проект организации дорожного движения на территории Московской области города Лыткарино			
Проект организации дорожного движения по адресу: г.Лыткарино, ул.Советская (от ул.Ленина до ул.Спортивная)		Стадия	Лист
		П	2
		Листов	4
Схема организации дорожного движения на период эксплуатации		ООО "Велес Кволити"	

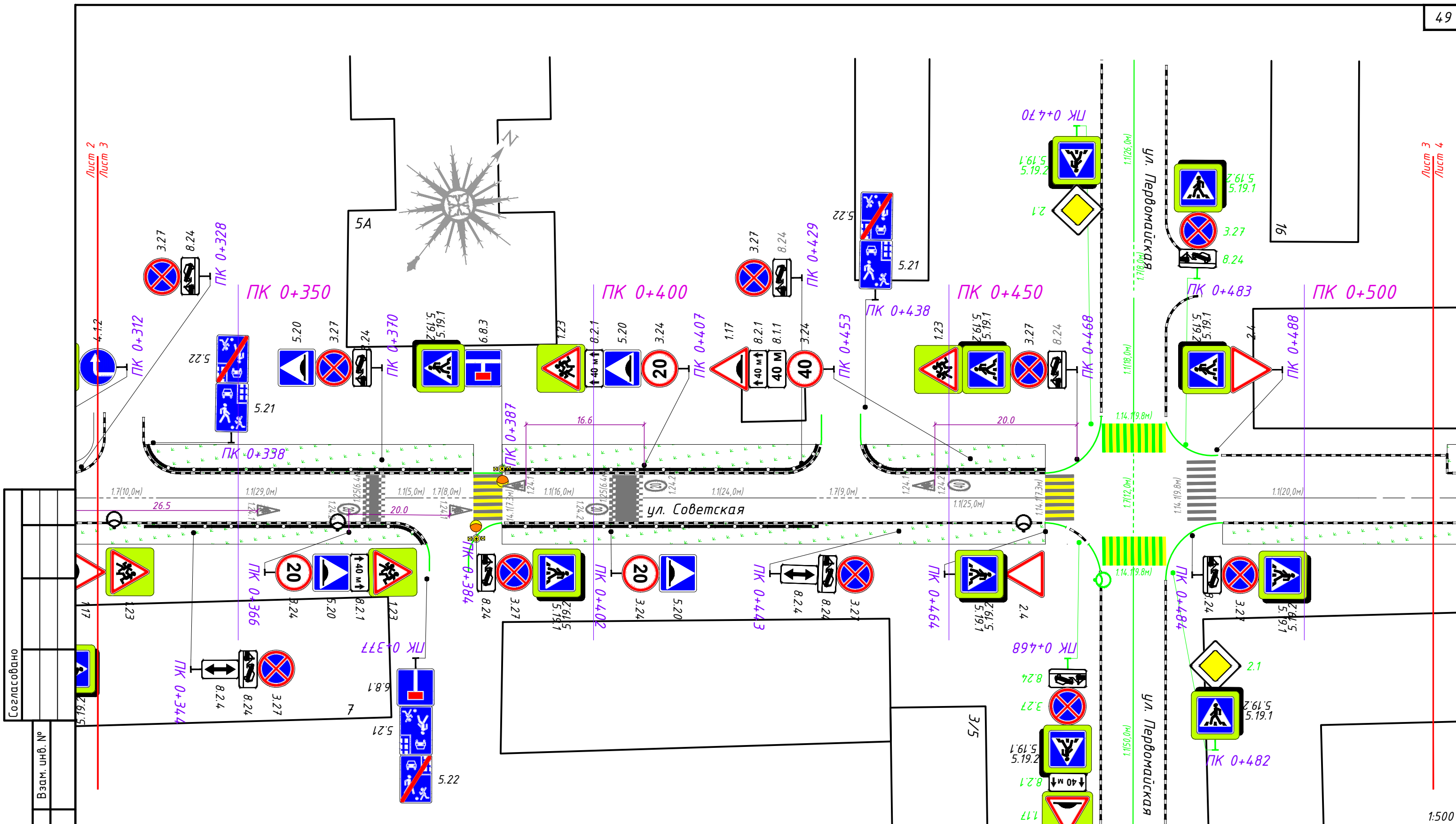

Согласовано	
Взам. инв. №	
Подпись и дата	
Инв. № подл.	

VK-2005/225-ПОДД-T2-СОД				
Проект организации дорожного движения на территории Московской области города Лыткарино				
Изм.	Кол.уч.	Лист N док.	Подп.	Дата
Разраб.		Музыченко.В.Д.	<i>[Signature]</i>	05.25
Пров.		Музыченко.В.Д.	<i>[Signature]</i>	05.25
Проект организации дорожного движения по адресу: г.Лыткарино, ул.Советская (от ул.Ленина до ул.Спортивная)			Стадия	Лист
			П	3
Схема организации дорожного движения на период эксплуатации			Листов	4
ООО "Велес Кволити"				

